

数码照相机 **E-410** 高级使用说明

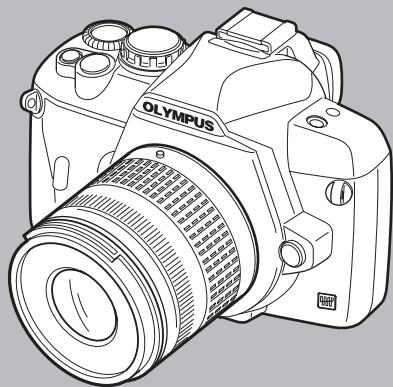

基础入门

熟练掌握E-410

提高拍摄技术 — 拍摄指南

拍摄功能

播放功能

自定义照相机的设定 / 功能

打印

使用OLYMPUS Master软件

进一步了解照相机

信息

可更换镜头

其它

- 我们建议您在拍摄重要图像之前，先试拍几张不重要的图像，确保您能正确无误地操作本照相机。
- 本说明书中的画面及照相机图示说明是产品研发过程中的，有可能与实际产品不符。
- 此使用说明书的内容适用于固件版本为1.0的照相机。如果通过相机固件的升级而对某些功能进行增补及 / 或更改，这些内容将与说明书的内容不同。关于最新信息，请访问OLYMPUS的网站。

基本操作 ➡ 基础入门

在此章节中将对使用照相机的准备事项和设定，以及操作摄像机的简单技术，如：拍摄、播放、删除等功能进行说明。

安装背带.....	3	调节取景器的屈光度.....	7
准备电池.....	3	日期/时间的设定.....	8
安装照相机镜头.....	5	拍摄.....	10
装入插卡.....	6	播放/删除.....	12
打开电源.....	7		

熟练掌握 E-410 ➡ P. 13

在使用各种功能之前请阅读第一章，掌握照相机的基本操作方法。

操作照相机  “熟练掌握 E-410” (P. 17)



通过拍摄指南以了解各种功能的使用方法  “提高拍摄技术—拍摄指南” (P. 24)





翻到记载各功能的页面。

查找需要的信息位置

 “拍摄提示和信息” (P. 89)， “菜单索引” (P. 101)， “各部位名称” (P. 107)， “索引” (P. 128)

本说明书中的常用指示符号

	有关可能会引起故障或操作异常的重要信息。同时提醒您注意应当绝对禁止的各种操作。
	有助于最大发挥照相机性能的有用信息和要点。
	参考页描述了细节或相关信息。

安装背带

如图中箭头所示安装背带 (①、②)。
然后，拉紧背带，确认背带确实被扣紧 (③)。
使用同样方法将背带装入另一端的背带安装环。

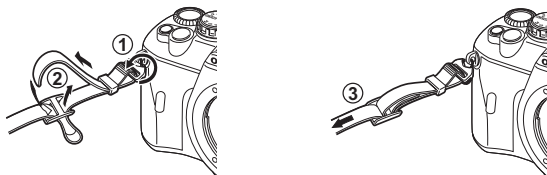

准备电池

1 为锂离子电池充电

充电指示灯
红灯：正在充电
绿灯：充电完成
(充电时间：约210分钟)

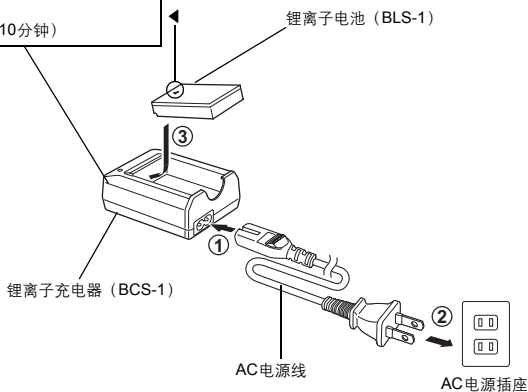

2 安装电池

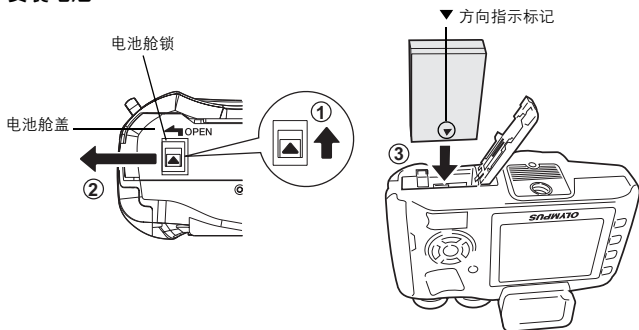

- 关闭电池舱盖，直到听到喀哒声。

取出电池

按下电池舱锁，解锁并取出电池。

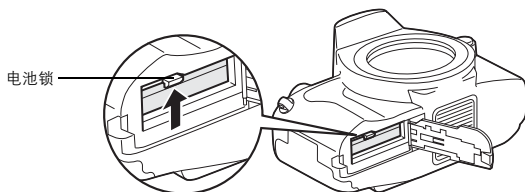

- 长时间连续拍照时电池可能会被耗尽，建议准备一个备用电池。

安装相机镜头

1 摘下照相机的防尘护盖和镜头的保护盖

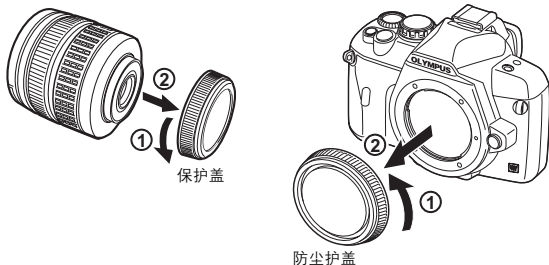

2 安装相机镜头

- 将相机上的镜头连接标志（红色）与镜头上的对准标记（红色）对齐，然后将镜头插入相机（①）。向箭头所示方向旋转镜头，直到听到喀哒声（②）。
- 请勿按镜头解锁按钮。

3 取下镜头盖

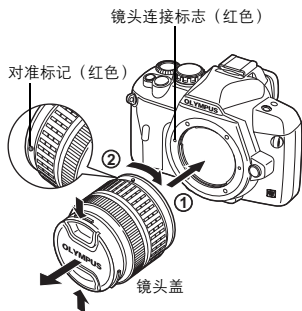

摘下照相机的镜头

按下镜头解锁按钮（①）的同时，向（②）所示方向旋转镜头。

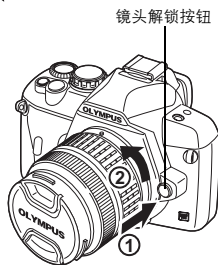

装入插卡

打开插卡舱盖并插入插卡

Compact Flash/Microdrive

将插卡的接触部分插入插槽中，直至推不动为止。

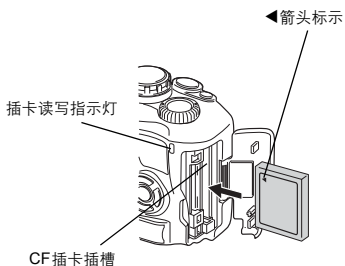

xD-Picture Card

插入插卡，直至插卡锁定为止。

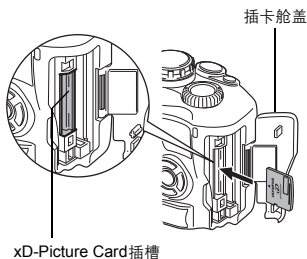

取出插卡

• 当插卡读写指示灯闪烁时，不要打开插卡舱盖。

Compact Flash/Microdrive

- 完全按下弹出按钮，按钮将被弹出，再次按下弹出按钮插卡将被排出。
- 拉出插卡。

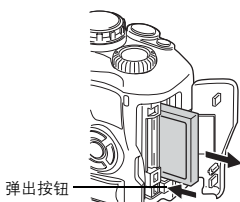

xD-Picture Card

- 轻轻按下插入的插卡，它将会弹出。
- 拉出插卡。

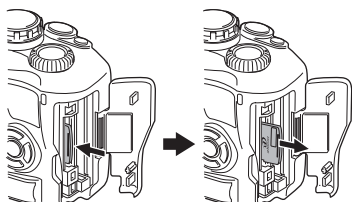

打开电源

将照相机电源开关设为 **ON**。
要关闭电源，请将电源开关设为 **OFF**。



将模式拨盘设定于 **AUTO**。

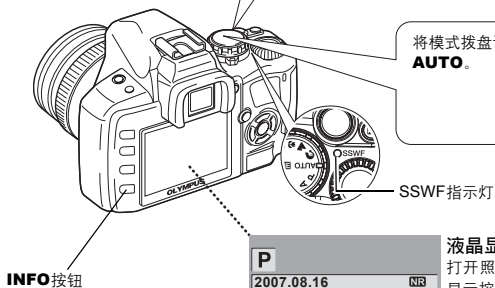

SSWF 指示灯

INFO 按钮

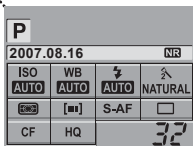

控制面板画面

液晶显示屏

打开照相机电源时，液晶显示屏上显示控制面板画面。

如果不出现控制面板画面，请按 **INFO** 按钮。

除尘功能的操作

打开照相机电源时，自动启用除尘功能。除尘功能是用超声波震动来清除感光元件过滤表面上的灰尘。除尘功能工作时，SSWF (Super Sonic Wave Filter) 指示灯闪烁。

调节取景器的屈光度

根据眼力调整取景器的屈光度。

在通过取景器观察景色的同时，逐渐转动屈光度调节转盘。能够清晰地看到AF对焦框时，调节完成。

屈光度调节转盘

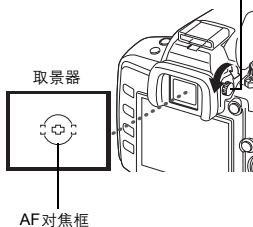

取景器

AF 对焦框

日期/时间的设定

日期和时间信息与图像一起记录在插卡上。文件名也会包括日期和时间信息。使用照相机之前，请务必设定正确的日期和时间。

1 按MENU按钮

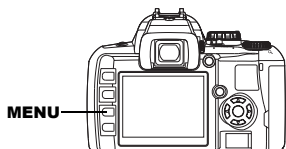

2 用 选择 [2]，然后按

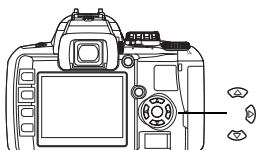

3 用 选择 [2]，然后按

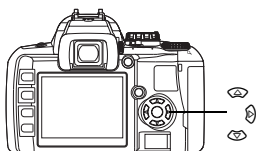

4 用 选择 [年]，然后按

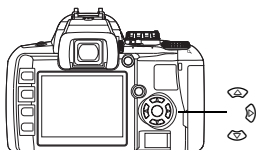

5 重复上述步骤，直到日期和时间设定完毕为止

- 照相机会以24小时的表示方式来显示时间。

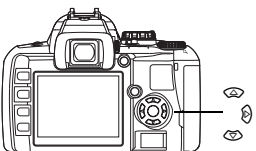

6 用 选择日期格式

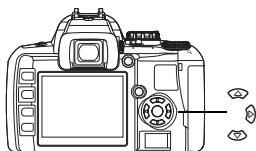

7 按 按钮

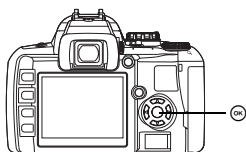

8 按 **MENU** 按钮结束设定

1 握持照相机

不要将手指和肩带放在镜头和闪光灯前面。



横握

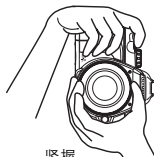

竖握

2 通过取景器观察被摄体，使AF对焦框与被摄体吻合

3 调节聚焦

轻按快门按钮（半按）。

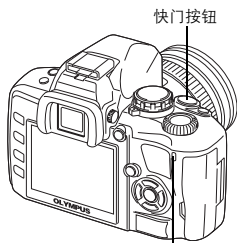
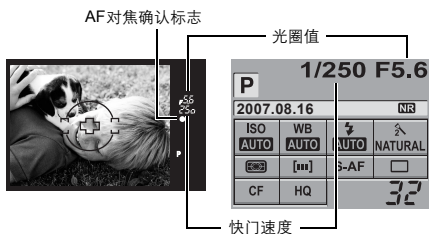

插卡读写指示灯

- 发出提示音时即聚焦已锁定。取景器中点亮AF对焦确认标志和AF对焦框。
- 显示照相机自动设定的快门速度和光圈值。
- 按快门按钮时不显示控制面板画面。

4 释放快门

全按快门按钮（全按）。

- 快门发出声音，并拍摄图像。
- 插卡读写指示灯闪烁，照相机开始存储图像。
- 插卡读写指示灯标志闪烁时，切勿取出电池或插卡。否则会损坏已存储的图像，并无法存储刚拍摄的图像。



通过观察显示屏拍摄图像

您也可以通过观察显示屏拍摄图像，以确认构图。

👁️ “即时浏览”（P. 22）

1 按 **|O|**（即时浏览）按钮。

- 液晶显示屏上显示被摄对象。

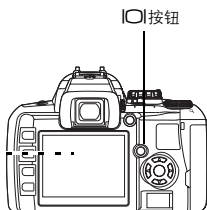

2 全按快门按钮。

- 在调整了焦点的状态下拍摄照片。

照相机停止操作

在照相机打开时，如果持续数秒钟不进行任何操作，则液晶显示屏背景光关闭以节省电池电力。如果持续约1分钟仍未进行任何操作，照相机进入待机模式（待机）并停止操作。一旦触碰任何一个按钮（快门按钮、箭头按钮等），便会再次启动照相机。

👁️ “背景光定时器”（P. 75），“待机时间”（P. 75）

播放/删除

播放图像

按下  (播放) 按钮将显示最后一次拍摄的图像。

基础入门

 按钮

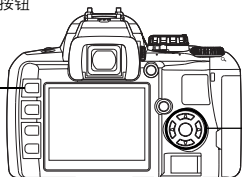

显示前一张
图像

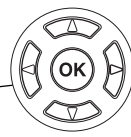

显示后一张
图像

箭头按钮

近距播放

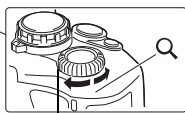
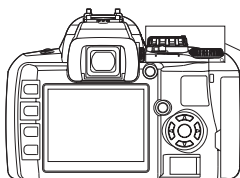

每次向  转动控制转盘，图像会以2× - 14×的倍数放大。



控制拨盘

删除图像

播放要删除的图像，然后按  (删除) 按钮。

使用   选择[执行]，然后按  按钮删除图像。

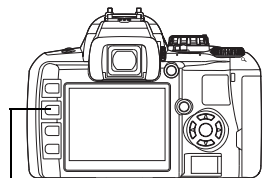

按钮



目录

1 熟练掌握 E-410.....	17
说明照相机的各个功能以及使用方法。	
如何使用模式拨盘.....	17
简易拍摄模式.....	17
高级拍摄模式.....	17
如何进行功能设定.....	18
如何进行功能设定.....	18
使用控制面板进行功能设定.....	18
使用快捷按钮进行功能设定.....	19
在菜单上进行设定.....	20
关于本说明书.....	21
即时浏览.....	22
转换信息显示.....	22
放大显示操作.....	22
网格显示.....	23
2 提高拍摄技术 — 拍摄指南.....	24
说明适合个别场合的拍摄方法。	
基本功能入门.....	24
聚焦：操作快门按钮.....	24
亮度：曝光补偿.....	24
色彩：白平衡.....	25
不同主题的功能向导.....	25
拍摄风景照.....	25
拍摄花卉照.....	26
拍摄夜景照.....	28
3 拍摄功能.....	29
按照拍摄模式、功能、对焦、曝光、色彩和图像对拍摄功能进行分类、解说。	
选择适合于拍摄条件的模式	
场景模式.....	29
P ：编程拍摄.....	30
A ：光圈优先拍摄.....	31
S ：快门优先拍摄.....	32
M ：手动拍摄.....	33
预览功能.....	34
多样的拍摄功能	
无法获得正确聚焦时（聚焦锁定）.....	35
AE 自动包围式曝光.....	35
闪光拍摄.....	37
闪光模式.....	37
手动闪光.....	38
设定闪光模式.....	39
使用内置闪光灯.....	40
闪光补正.....	40
外接电子闪光灯（选购）.....	41
使用外接电子闪光灯.....	41

Super FP 闪光.....	42
使用市售的闪光灯.....	42
非专用市售闪光灯.....	42
连拍 / 自拍定时器 / 遥控器.....	43
设定功能.....	43
连拍.....	43
使用自拍定时器.....	43
使用遥控器.....	44
全景拍摄.....	46
聚焦功能	
AF 对焦框选择.....	47
聚焦模式.....	47
同时使用 S-AF 模式和 MF 模式 [S-AF+MF].....	49
同时使用 C-AF 模式和 MF 模式 [C-AF+MF].....	49
AF 补偿发光.....	49
曝光、图像和颜色	
选择记录模式.....	50
记录模式的类型.....	50
RAW 数据.....	50
如何选择记录模式.....	51
SQ— 设定像素数和压缩比率.....	51
测光模式 — 改变测光系统.....	52
曝光补偿 — 改变图像亮度.....	53
AE 锁定 — 锁定曝光.....	54
ISO — 设定所需的感光度.....	54
白平衡 — 调节色调.....	54
设定自动 / 预置 / 用户自定义白平衡.....	55
白平衡补偿.....	56
设定单触白平衡.....	57
影像模式.....	58
灰阶.....	59
减少噪声.....	59
噪声过滤 — 设定噪声过滤等级.....	60
色彩空间.....	60
防震.....	60

4 播放功能 61

说明播放已拍摄图像时的功能。

单张播放 / 近距播放.....	61
索引显示 / 日历显示.....	62
信息显示.....	63
幻灯片放映.....	64
旋转图像.....	64
在电视机上播放图像.....	65
编辑静止图像.....	65
复制图像.....	66
复制全部图像.....	66
复制选定的图像.....	67
单张复制.....	67
保护图像 — 避免意外删除.....	67
单张保护.....	67
保护选定的图像.....	67
解除所有保护功能.....	68

删除图像	68
单张删除	68
全部删除	69
删除选定的图像	69

5 自定义照相机的设定 / 功能 70

说明其它不同类型的功能。可以改变所使用照相机的设定或功能以适应环境。

设定自定义重设	70
AEL/AFL 模式	72
其它功能设定	72
AEL/AFL 记录	72
AEL 测光	73
补偿所有白平衡	73
自动弹出	73
📄 功能	73
即时浏览扩张	74
文件名	74
记录浏览 — 拍摄后立即查看图像	75
设定操作提示音	75
显示屏亮度调节	75
待机时间	75
背景光定时器	75
USB 模式	76
改变照相机的显示语言	76
在连接电视机之前选择视频信号类型	76
👁️📺 (水下模式)	77
固件	77

6 打印 78

说明如何打印已拍摄的图像。

打印预约标志 (DPOF)	78
打印预约	78
单张预约	78
全部预约	79
重设打印预约数据	79
直接打印 (PictBridge)	80
将照相机连接至打印机	81
简易打印	81
用户自定义打印	82

7 使用 OLYMPUS Master 软件 84

说明如何将照相机中的图像传输并储存在电脑。

流程图	84
使用附送的 OLYMPUS Master 软件	84
什么是 OLYMPUS Master?	84
将照相机连接到电脑	85
启动 OLYMPUS Master 软件	86

在电脑上显示照相机图像.....	86
下载和保存图像.....	86
断开照相机与电脑的连接.....	87
观看静止图像.....	88
不使用 OLYMPUS Master 将图像传输到电脑.....	88

8 进一步了解照相机..... 89

有关帮助或要进一步了解照相机，请参阅本章。

拍摄提示和信息.....	89
拍摄前的提示.....	89
拍摄提示.....	89
其它拍摄提示和信息.....	92
播放提示.....	94
在电脑上浏览图像.....	94
显示错误消息时.....	95
照相机的保养.....	97
清洁和存放照相机.....	97
清洁模式 — 除尘.....	98
像素映射 — 检查图像处理功能.....	98

9 信息..... 99

说明如何使用插卡和充电电池，也包含了照相机的功能和显示的索引。

插卡基础知识.....	99
支持的插卡.....	99
格式化插卡.....	99
电池和充电器.....	100
在国外使用充电器.....	100
菜单索引.....	101
可在个别拍摄模式中设定的功能.....	104
记录模式列表.....	106
各部位名称.....	107
照相机机身.....	107
取景器指示.....	109
控制面板画面.....	110
液晶显示屏指示（即时浏览过程中）.....	112
液晶显示屏指示（播放过程中）.....	113
用语表.....	114
规格.....	117

10 可更换镜头..... 120

说明如何使用可更换镜头。

镜头.....	120
ZUIKO DIGITAL 可更换镜头.....	120

11 其它..... 123

说明关于使用照相机和附件的注意事项。

安全事项.....	123
索引.....	128

如何使用模式拨盘

通过模式拨盘可根据被摄对象的情况轻松改变照相机设定。还可以根据拍摄环境改变其中的某些设定。

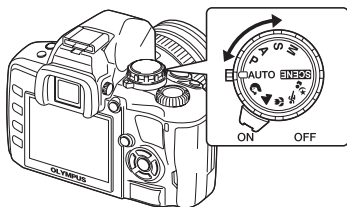

简易拍摄模式

- 根据拍摄场景进行选择。照相机会自动设定合适的拍摄条件。
- 在简易拍摄模式下旋转模式拨盘或切断电源时，被改变的设定值将被存储为出厂设定值。

AUTO	自动	允许您使用照相机设定的最佳光圈和快门速度进行拍摄。在亮度低的环境中内置闪光灯自动弹出。
	肖像	适于拍摄人物肖像。
	风景	适于拍摄风景及其它室外的景色。
	微距拍摄	适于拍摄特写图像（微距拍摄）。
	运动	适于拍摄快动作而不呈现模糊图像。
	夜景+人物	适于拍摄夜间的主要被摄对象和背景。
SCENE	场景模式	可在20种不同的拍摄模式中选择以相对应的各种拍摄环境。 (P. 29)

高级拍摄模式

- 可以设定光圈值和快门速度，以便进行更高级的拍摄和更有创意的操作。
- 高级拍摄模式下的设定即使关闭电源也能被保存。

P	编程拍摄	允许您使用照相机设定的光圈和快门速度进行拍摄。(P. 30)
A	光圈优先拍摄	允许您手动设定光圈。照相机自动设定快门速度。(P. 31)
S	快门优先拍摄	允许您手动设定快门速度。照相机自动设定光圈。(P. 32)
M	手动拍摄	允许您手动设定光圈和快门速度。(P. 33)

如何进行功能设定

如何进行功能设定

可以通过三种基本方法对照相机进行功能设定。

- 在观察控制面板画面的同时进行设定（见下图）
- 使用快捷按钮进行设定（☞ P. 19）
- 在菜单上进行设定（☞ P. 20）

1 熟练掌握 E-410

使用控制面板进行功能设定

选择控制面板画面中的某个项目并改变设定。

1 当电源开关设为ON时，液晶显示屏上显示控制面板（拍摄信息和设定画面）。

- 每次按**INFO**按钮，显示会发生变化。
- 也可以在使用即时浏览时显示控制面板画面并改变设定。

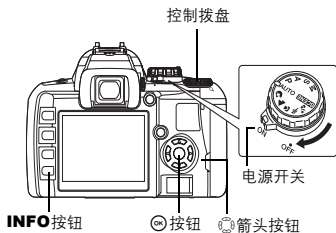

控制面板画面

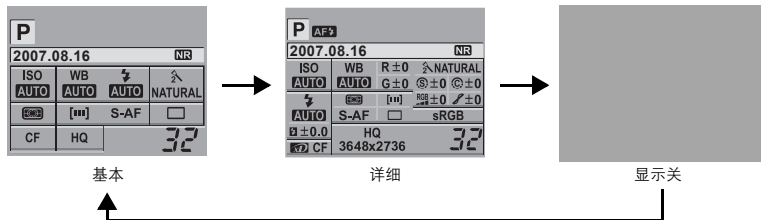

2 按 **按钮**。

- 控制面板画面上的光标（被选择的功能）点亮。

例）设定连拍/自拍定时器/遥控器拍摄时

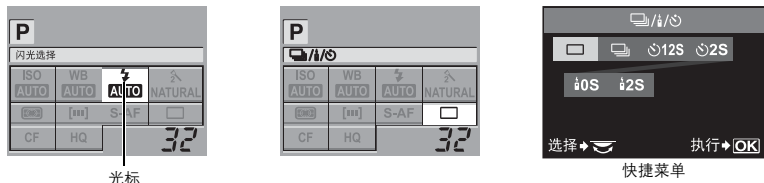

3 用 **按钮** 将光标移至要进行设定的功能。

4 转动控制拨盘来改变设定。

- 选定某个项目时按 **按钮** 将显示该功能的快捷菜单。转动控制拨盘来改变设定。
- 如果在数秒内不操作控制转拨盘或按 **按钮**，将确定所作的设定并恢复控制面板画面。

控制面板画面的功能

在基本显示和详细显示状态下可设定的功能不同。

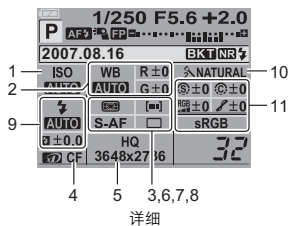
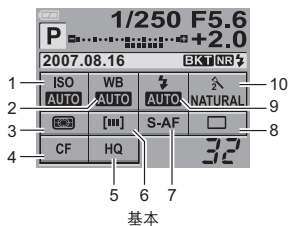

编号	项目	基本	详细	参考页
1	ISO	✓	✓	P. 54
2	WB	✓	✓	P. 55
	白平衡补偿	—	✓	P. 56
3	测光模式	✓	✓	P. 52
4	插卡	✓	✓	P. 99
5	记录模式	✓	✓	P. 50
6	AF对焦框	✓	✓	P. 47
7	聚焦模式	✓	✓	P. 47
8	连拍/自拍定时器/遥控器	✓	✓	P. 43
9	闪光模式	✓	✓	P. 39
	闪光补偿	—	✓	P. 40
10	影像模式	✓	✓	P. 58
11	色彩空间			P. 60
	清晰度			P. 58
	对比度		✓	P. 58
	彩度			P. 58
	灰阶			P. 59

✓: 可以设定 —: 不可以设定

使用快捷按钮进行功能设定

本照相机配备快捷按钮，您可以快速设置这些指定功能。

1 按您要设定的功能所对应的按钮。

- 显示快捷菜单。

例) 连拍/自拍定时器/遥控器拍摄的设定



快捷菜单

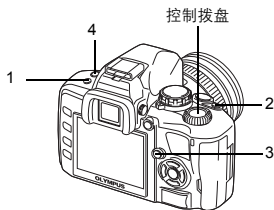

2 转动控制拨盘来改变设定。

- 按  按钮确认设定。如果在数秒内不操作控制拨盘，将确定所作的设定并恢复控制面板画面。

快捷按钮列表

指定到按钮的功能如下。

编号	快捷按钮	功能	参考页
1	 遥控器 / 自拍定时器 / 连拍按钮	遥控器 / 自拍定时器 / 连拍	P. 43
2	 曝光补偿按钮	曝光补偿	P. 53
3	 即时浏览按钮	打开或关闭即时浏览	P. 22
4	 闪光按钮	使闪光灯弹出后设定闪光模式	P. 39

在菜单上进行设定

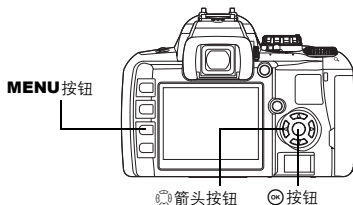

1 按MENU按钮。

- 液晶显示屏上显示菜单。





画面底部显示操作向导。

取消 →  : 按 **MENU** 取消设定。

选择 →  : 按  /  选择项目。

展示的图示与箭头按钮的关系如下所示。

 :   :   :   : 

执行 →  : 按  确认设定。

2 使用 设定功能。

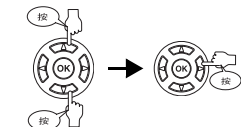



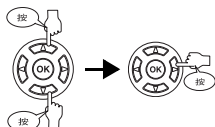

移动到所选标签下的功能。



进入各种设定画面（可以在菜单上设定某些功能）。



标签类型

-  设定拍摄功能。
-  设定拍摄功能。
-  设定播放功能。
-  自定义拍摄功能。
-  设定可以提高照相机使用效率的功能。

3 反复按 直至菜单消失。

- 恢复到一般拍摄画面。
- 有关菜单列表，请参阅“菜单索引”（ P. 101）。

关于本说明书

控制面板画面、快捷按钮和菜单的操作说明如下所述。

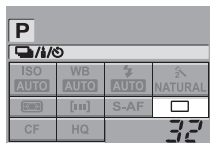

控制面板设定画面



快捷按钮设定画面



菜单设定画面

控制面板画面

例如：设定遥控器拍摄 / 自拍定时器 / 连拍时



快捷按钮

例如：设定遥控器拍摄 / 自拍定时器 / 连拍时

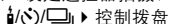

菜单

例如：设定白平衡时

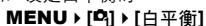

即时浏览

可以在液晶显示屏中显示被摄对象并检查其构图，或在拍摄时查看液晶显示屏中放大的图像。

1 按 **INFO** 按钮。

- 液晶显示屏上显示被摄对象。

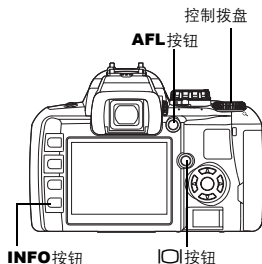

2 完全按下快门进行对焦和拍摄。

- 随着反光镜在聚焦过程中下降，液晶显示屏上的图像显示会冻结。拍摄图像后，显示确认画面。

手动聚焦

1 将[AF模式]设为[MF]。

- 将“聚焦模式”（P. 47）
- 转动聚焦环并聚焦在被摄对象上。有关MF的拍摄方法，请参阅“聚焦模式”（P. 47）。
- 您也可以按**AFL**按钮使自动聚焦有效。

转换信息显示

可以按**INFO**按钮转换监视器上显示的信息。

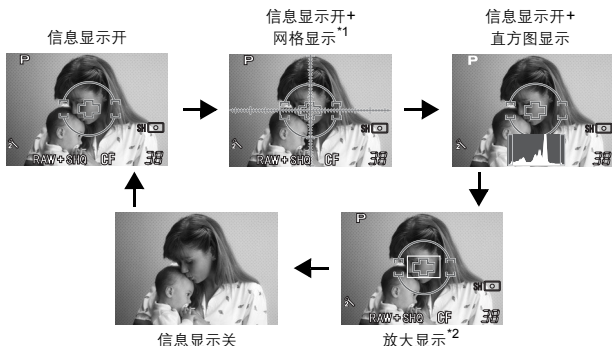

^{*1} 设定[画框表示]时显示。

^{*2} 放大显示状态下的操作，请参阅下一页的“放大显示操作”。

放大显示操作

可以将被摄对象放大7或10倍显示。在MF状态下放大图像后可以使聚焦调整和确认变得更容易。

1 按 \odot 移动对焦框并按 \odot 按钮。

- 将放大并显示对焦框中的区域。
- 按住 \odot 按钮将移动过的放大对焦框移回中央位置。

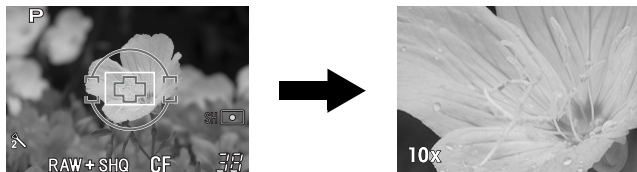

2 转动控制拨盘来改变放大比率（7倍/10倍）。

- 按 \odot 取消放大显示操作。

注

- 如果取景范围中存在高强度光源，图像显示可能会偏暗，但仍可以正常记录。
- 如果长时间使用即时浏览功能，摄像设备的温度会升高，从而导致ISO感光度较高的图像噪声增加并出现色彩不均匀的情况。请降低ISO感光度或将照相机电源关闭一段时间。
- 更换镜头将导致即时浏览停止。

网格显示

在确认图像构造时可以在LCD监视器上显示网格作为标线。

MENU ▸ [i] ▸ [画框表示]

[关][黄金分割][栅格][比例刻度]

要点

使监视器屏幕变得明亮以便显示清晰的图像：

→ 请参阅“即时浏览扩张”（P.74）。

基本功能入门

要使您的照相机得心应手最好的办法是频繁拍照。您可以从拍摄周围的儿童、花草或宠物开始。然后从拍摄的照片中找出不足之处。只要在拍摄过程中多留心一些就可以解决不少问题。

聚焦：操作快门按钮

当您感觉照片拍得不太好时多数原因是因为聚焦不良。在很多情况下焦点处于被摄体的前后或其他物体上，而不是被摄体上。快门按钮可以按下一半也可以完全按下。一旦可以有效地使用半按快门和全按快门，即使是移动的物体您也可以准确地聚焦。

👁️ “拍摄” (P. 10)，“无法获得正确聚焦时（聚焦锁定）” (P. 35)

但是，即使被摄对象被聚焦，在按下快门按钮时移动照相机，图像也可能变得模糊。一定要拿稳相机，不要抖动。使用即时浏览在液晶显示屏上观看被摄对象拍摄图像时，照相机特别容易抖动。而且，即使在您感觉光线足够时，仍然可能需要使用三脚架以防止照相机晃动。

👁️ “握持照相机” (P. 10)

除了照相机抖动和聚焦不良问题之外，被摄体的移动也可以造成图像模糊。使用与移动物体相应的快门速度拍摄是非常重要的。在拍照时通过半快门能够使快门速度和光圈值显示在取景器或监视器上，以确认快门速度和光圈。在练习拍照时可以确认这些显示内容。

👁️ “如何使用模式拨盘” (P. 17)，“预览功能” (P. 34)，“即时浏览” (P. 22)

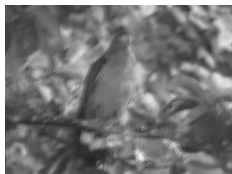

半按：



全按：



亮度：曝光补偿

照相机会根据被摄体的明暗度自动决定最佳光圈值和快门速度。这就是众所周知的自动曝光。但是，仅自动曝光不一定能够获得理想的照片。在这种情况下，您可以通过增加或减少相机拍摄时自动曝光所设定的曝光值来调整曝光。

当拍摄夏天海滨的耀眼景色或强调雪景的白色时可以增加曝光量；当要拍摄的范围较小的明亮部位时可以减少曝光量。如果您不能确定应使用的曝光量，最好多拍几张不同曝光量的照片。

👁️ “曝光补偿—改变图像亮度” (P. 53)



色彩：白平衡

作为照明光源，除了太阳光之外还有钨丝灯泡、荧光灯等。这些光源与太阳光不同，拥有光源固有的颜色。导致相同的白色在不同光源下所拍摄的照片呈现不同的颜色。即使在太阳光下，根据天气情况的不同或在树荫、楼旁的阴影部分拍摄的结果也不同。

自动白平衡补偿可以在不同光源下拍摄出正确颜色的照片。将白平衡设定为【自动】时一般来说可以获得正确的颜色，但是根据拍摄场面的不同，照片的颜色可能与想像的颜色不同，此时请适当地改变设定。

👁️ “白平衡一调节能” (P. 54)

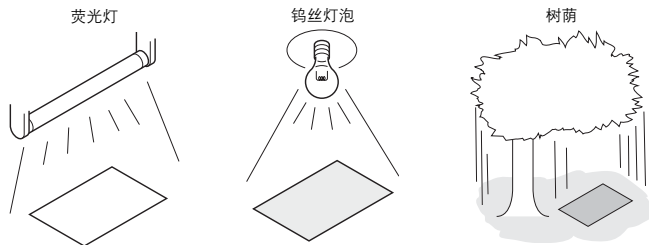

不同主题的功能向导

本章根据主题说明了不同拍摄条件下适用的功能。

拍摄风景照

花卉和夜景等户外景色属于风景照。拍摄不同的风景照时有不同的注意事项。本章对日光下拍摄森林和湖泊等户外风景照进行说明。

改变拍摄模式

户外风景包括动态和静态风景。为了捕捉到被摄对象的真实动态，必须相应地改变拍摄方法。

- 要在许多对象中聚焦于某一点拍摄照片时（如表现出森林的深度），可使用**A**（光圈优先拍摄）模式并尽可能收缩光圈（增大光圈值）。
- 要捕获海浪冲击海滩的一瞬间，可使用**S**（快门优先拍摄）模式并选择较快的快门速度。要拍摄流动的瀑布或河流，可设定较慢的快门速度，使捕捉到的景色与实景不同。



不同的拍摄模式下都可以使用曝光补偿。检查已经拍摄的图像，使用+或-进行补偿。

使用白平衡

根据被摄对象是森林环抱的湖泊还是热带海洋，水色会有所不同。要捕捉到水色的微小差异，请尝试改变白平衡设定。使用自动设定可能很难捕捉到倒映出葱郁树木的湖泊与珊瑚环绕的海洋之间的微小差异。根据不同的环境尝试改变设定，如晴天使用5300K，晴天户外蔽光区域使用7500K。



改变测光模式

根据阳光的深度和方向，即使对于同一构图，海洋的亮度也可能相差很大。并且，根据树木的互相覆盖方式，森林的亮度也存在差异。如果您知道图像中需要突出的区域，则可以改变测光模式。只要照相机设定保持不变，测光模式设为ESP。照相机会自动估算图像中的亮度并由ESP确定曝光。要突出图像中特定区域的曝光，请改为中央重点测光或点测光，将AF对焦框调节到要调节并测量曝光的位置。

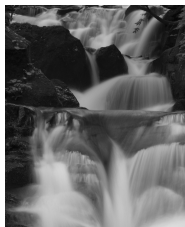

改变彩度

即使您已使用白平衡或曝光补偿，有时仍无法重现看到的同一颜色。此时可以设定彩度以获得所需的颜色。可以为彩度选择高设定或低设定。设定较高时，使用鲜艳的色彩。但是，因为拍摄时将使用该设定存储图像，所以建议避免设定过度。

☞ “A: 光圈优先拍摄” (P. 31)，“S: 快门优先拍摄” (P. 32)，“测光模式—改变测光系统” (P. 52)，“曝光补偿—改变图像亮度” (P. 53)，“白平衡—调节色调” (P. 54)，“[彩度]: 色彩鲜艳度” (P. 58)

拍摄花卉照

花卉景色从野外的一束鲜花到一片花海各不相同。拍摄方法根据您所需的图像捕捉方式而异。

使用白平衡

花卉的颜色从淡雅到鲜艳各不相同。根据颜色情况，虽然可以看到，但可能无法捕捉到淡色阴影部分。当无法重现鲜艳的阴影部分时，请检查光线条件并改变白平衡设定。只要照相机设定不变，默认白平衡设定为自动。自动设定通常已足够，但是，如果根据不同的环境（如晴天使用5300K，晴天户外蔽光区域使用7500K）改变设定，则可以更有效地表现出淡色阴影部分。



使用曝光补偿

当拍摄带有背景的图像时，请选择一个可以烘托出花卉外形和色彩的背景。简单的背景可突出主题。拍摄明亮带白色花卉时，朝-（负）调节曝光补偿，这样花卉即可与暗淡的背景形成明显反差。

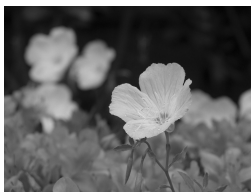

改变拍摄模式

捕捉被摄对象的方法因您要强调的对象不同而异，即一束鲜花还是一片花海。要改变聚焦区域，请设为 **A**（光圈优先拍摄）模式并选择光圈值。

- 打开光圈（减小光圈值）时，照相机将进行近距离聚焦（短景深），背景会变得模糊并烘托出对象。
- 收缩光圈（增大光圈值）时，照相机将进行远距离聚焦（长景深），图像会非常清晰。

您可以使用预览功能确认改变光圈设定时的景深变化。



使用即时浏览

使用通常的可更换镜头的数码单反相机时，如果要用不同的曝光补偿和白平衡设定拍摄图像，您不得不在拍摄后浏览图像来检查其效果。利用本照相机的即时浏览功能，您可以在拍摄图像时使用液晶显示屏检查您要拍摄的对象。

更换镜头

当盛开的花朵比较稀疏时，请在镜头上装上增倍镜拍摄图像。使用增倍镜拍摄的图像可以表现出花朵盛开的气势并缩短了距离。使用变焦镜头的远视功能同样可以获得相同的效果，焦距越长（如150 mm或200 mm，而不是54 mm），越容易达到效果。

☞ “**A**：光圈优先拍摄”（P. 31），“即时浏览”（P. 22），“预览功能”（P. 34），“曝光补偿—改变图像亮度”（P. 53），“白平衡—调节色调”（P. 54）

拍摄夜景照

夜景多种多样，从晚霞到夜间的城市灯光各不相同。日落和烟火景色也属于夜景。

使用三脚架

拍摄夜景时三脚架是必备器材，此时光线暗淡，所以快门速度较慢。即使没有三脚架，也可以将照相机放在一个稳固的平面上，避免它晃动。

即使已固定照相机，按下快门按钮时仍可能晃动照相机。因此，尽可能使用遥控器或自拍定时器启动快门。

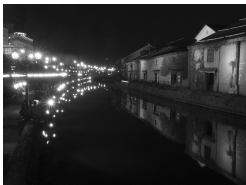

2

提高拍摄技术——拍摄指南

改变拍摄模式

拍摄夜景时，由于光亮度不同，拍摄画面中的光亮分布不一致。由于存在许多阴暗区域，使用**P**（编程拍摄）模式可以拍摄出曝光过度、略带白色的图像。首先，使用**A**（光圈优先拍摄）模式拍摄图像。将光圈设为适中设定（F8或F11）并由照相机自动设定快门速度。由于图像很容易变得太亮，将曝光补偿调节为-1或-1.5。检查【记录浏览】图像中的光圈和曝光补偿，根据需要改变设定。以较慢的快门速度拍摄时，很容易出现噪声现象。将【减少噪声】设为【开】以降低噪声。

使用手动聚焦



对于被摄对象较暗而无法使用**AF**（自动聚焦）进行聚焦，或是烟火拍摄等无法及时聚焦的情况，将聚焦模式设为**MF**（手动聚焦）并进行手动聚焦。对于夜景，转动镜头的聚焦环，检查是否可以清晰地看到路灯。对于烟火，只要不使用长焦镜，可以调节为无限远。如果您知道大致的距离，还可以事先聚焦于位于相同位置的对象。

☞ “**P**：编程拍摄”（P. 30），“**A**：光圈优先拍摄”（P. 31），“连拍/自拍定时器/遥控器”（P. 43），“聚焦模式”（P. 47），“减少噪声”（P. 59），“记录浏览—拍摄后立即查看图像”（P. 75）



场景模式

选择了适合拍摄环境的模式之后，照相机会最优化设定以适应拍摄条件。与模式拨盘的场景模式不同，多数功能无法改变。

- 1 将模式拨盘设定于 **SCENE**。
 - 显示场景菜单。
- 2 按  选择场景模式。
 - 显示所选模式的图像样本及简介。
- 3 按  按钮。
 - 照相机进入拍摄待机模式。
 - 要改变设定，再次按  按钮。显示场景菜单。

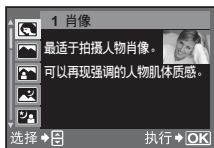

场景模式类型

图标	模式	图标	模式
	1 肖像		11 微距拍摄
	2 风景		12 自然微距
	3 纪念摄影		13 烛光
	4 夜景		14 夕阳
	5 夜景+人物		15 烟火景色
	6 儿童		16 文件资料
	7 运动		17 全景拍摄
	8 亮键		18 海滩和雪景
	9 暗键		19 水中广角
	10 数码防抖模式		20 水中近拍

P：编程拍摄

照相机会根据被摄对象的明暗度情况，自动设定最佳的光圈值和快门速度。

将模式拨盘设定于 **P**。

- 当快门按下半时，在取景器上显示快门速度和光圈值。
放开快门按钮，在控制面板上显示快门速度和光圈值。

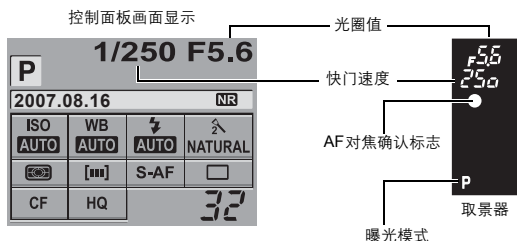

P模式下的光圈值和快门速度

在**P**模式下，照相机将根据被摄对象的以下明暗度情况，自动设定光圈值和快门速度。程序模式线图因安装的镜头类型而异。

使用 14 - 42 mm
f3.5 - 5.6 变焦镜头时
(焦距: 14 mm)

程序模式微调

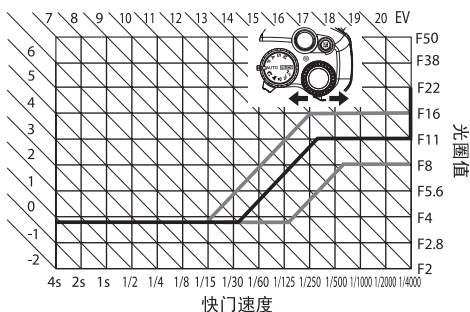

程序模式微调 (Ps)

在**P**模式下，如上图所示，可以在保持最佳曝光的状态下转动控制拨盘以改变光圈和快门速度的设定。

程序微调模式不会在拍摄后取消。如需取消程序模式微调设定，可以转动控制拨盘，使取景器或控制面板画面中的曝光模式 **Ps** 显示变为 **P** 或关闭照相机电源。使用闪光灯时，不能进行程序模式微调的操作。

3

拍摄功能——选择适合于拍摄条件的模式

A：光圈优先拍摄

照相机会根据用户所设定的光圈值来自动设定最佳的快门速度。打开光圈（减小光圈值）时，照相机会进行近距离聚焦（短景深），图像背景会变得模糊。收缩光圈（增大光圈值）时，照相机会进行远距离聚焦。如需突出背景变化，请使用此模式。拍摄图像前，可以使用景深预览功能，查看图像的整体拍摄效果。📷 “预览功能”（P. 34）

光圈值
(f-number)
调低时



光圈值
(f-number)
调高时



将模式拨盘设定于 **A** 并转动控制拨盘以设定光圈值。

打开光圈（调低f-number）

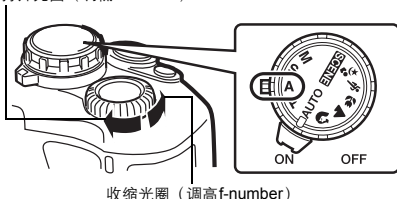

半按快门按钮时取景器中的显示情况

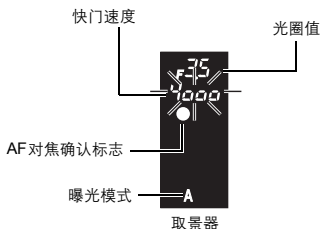

- 快门速度显示呈闪烁状态时，表示曝光过度。可以调高光圈值（f-number）。
- 快门速度显示呈闪烁状态时，表示曝光不足。可以调低光圈值（f-number）。

📌 要点

改变光圈值后，快门速度的显示依然闪烁时：

- 如果在快门速度设为高速时出现闪烁现象，可以将 ISO 感光度设定为较低的值，或者使用市售的 ND 滤镜（调节照明度）。📷 “ISO—设定所需的感光度”（P. 54）
- 如果在快门速度设为低速时出现闪烁现象，可以将 ISO 感光度设定为较高的值。📷 “ISO—设定所需的感光度”（P. 54）

根据设定的光圈值，查看景深状态：

- 请参阅“预览功能”（P. 34）。

S：快门优先拍摄

照相机会根据所设定的快门速度，自动设定最佳的光圈值。请根据希望达到的效果设定快门速度。较快的快门速度可以清晰地捕捉到快速移动的被摄对象，而较慢的快门速度则可以使被摄对象变得模糊，产生速度感或动感。

较快的快门速度可以抓到快速移动的被摄对象，而且图像清晰。



较慢的快门速度可以使快速移动的被摄对象变得模糊。这一模糊效果可以产生动感。

3

拍摄功能——选择适合于拍摄条件的模式

将模式拨盘设定于 **S** 并转动控制拨盘以设定快门速度。

较慢的快门速度

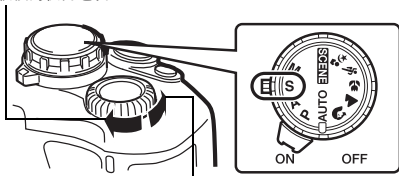

较快的快门速度

半按快门按钮时取景器中的显示情况

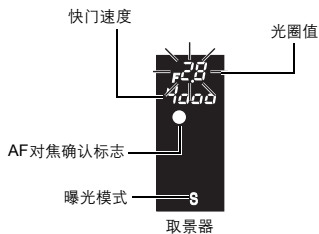

- 如果光圈值设定为最小值时出现闪烁现象*，表示未获得正确曝光（曝光不足）。调低快门速度。
- 如果光圈值设定为最大值时出现闪烁现象*，表示未获得正确曝光（曝光过度）。调高快门速度。

* 指示闪烁时的光圈值因镜头类型和镜头的焦距长度而异。

要点

图像看上去模糊时：

→ 可能是在近距离或远距离的拍摄状态下，由于照相机的晃动而使图像产生模糊的效果。请调高快门速度或使用独脚架或三角架来固定照相机。

改变快门速度后，光圈值显示依然闪烁时：

→ 当光圈值设定为最大值时出现闪烁现象，可以将 ISO 感光度设定为较低的值，或者使用市售的 ND 滤镜（调节照明度）。☞ “ISO—设定所需的感光度”（P. 54）

→ 当光圈值设定为最小值时出现闪烁现象，可以将 ISO 感光度设定为较高的值。☞ “ISO—设定所需的感光度”（P. 54）

M：手动拍摄

允许您手动设定光圈和快门速度。可以使用曝光等级指示灯来确定与合适曝光之间的差异。使用本模式正确地设定曝光值便可营造出特定的效果。搭配使用闪光灯进行拍摄时，可以拍摄天文或烟火图像。☑ “B门拍摄” (P. 34)

将模式拨盘设定于 **M** 并转动控制拨盘以设定相应的值。

- 设定快门速度：旋转控制拨盘。
- 设定光圈值：一边按着☑ (曝光补偿) 按钮，一边旋转控制拨盘。
- 可用的光圈值范围因镜头类型而异。
- 可以将快门速度设定为 1/4000 - 60" (秒) 或 **[BULB]** (B 门)。
- 旋转控制拨盘时，光圈值和快门速度会以 1/3 EV 单位增量变化。



☑ 按钮

打开光圈 (调低 f-number)

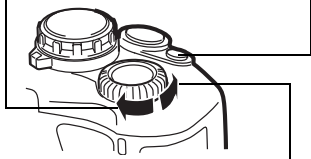

收缩光圈 (调高 f-number)

较慢的快门速度

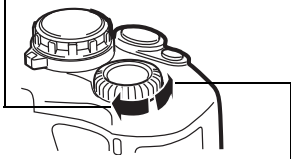

较快的快门速度

- 控制面板画面中的曝光等级指示灯，会显示根据目前选定的光圈值和快门速度计算出的曝光值与相机认定的最佳曝光值之间的差异情况 (在 -3 EV 到 +3 EV 之间)。

☐.....☑ 曝光不足

☐.....☑ 曝光过度

☐.....☑ 最佳曝光

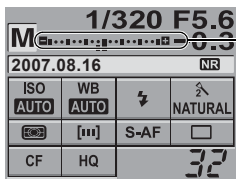

曝光等级
指示灯

3

拍摄功能 — 选择适合于拍摄条件的模式

图像的噪声

使用慢快门速度拍摄时，噪音可能出现在屏幕上。当受光不正常的摄像设备部分产生电流时出现此类现象，导致摄像设备或摄像设备驱动电路温度升高。在ISO高感光度设定的高温环境下，也会出现上述现象。为了减少噪声，照相机启动降噪功能。

☞ “减少噪声” (P. 59)

B 门拍摄

→ 可以使用B门曝光功能进行拍摄，即只要按着快门按钮，快门将始终保持打开状态。将快门速度设定在M模式的[BULB] (B门) 位置。也可以使用选购的遥控器 (RM-1) 进行B门拍摄。

☞ “在遥控器上进行B门拍摄” (P. 45)

要点

图像看上去模糊时

→ 以较慢的快门速度进行拍摄时，建议使用独脚架或三脚架。

预览功能

如果操作光圈，取景器将以选定的光圈值显示图像中的实际景深（感觉「锐利」焦距的最远点与最近点之间的距离）。要按下☞按钮使用预览功能，首先必须在菜单上设定☞按钮的功能。

☞ “☞功能” (P. 73)

按下☞按钮以使用预览功能。

- [☞功能]被指定为[即时浏览]时，按☞按钮自动将照相机切换至即时浏览，以在液晶显示屏上浏览图像。

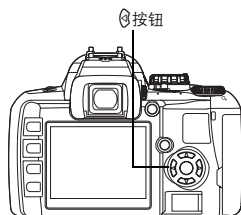

无法获得正确聚焦时（聚焦锁定）

被摄体不在对焦框的中央时，照相机可能无法对被摄对象进行自动聚焦。如果出现这种情况，最便捷的解决方法是使用聚焦锁定。

1 根据要聚焦的对象调节AF对焦框，半按快门按钮直至AF确认标志呈亮灯状态。

- 锁定聚焦。取景器中点亮AF对焦确认标志和AF对焦框。
- 锁定聚焦。取景器中点亮AF对焦确认标志和AF对焦框。
- 控制面板画面消失。

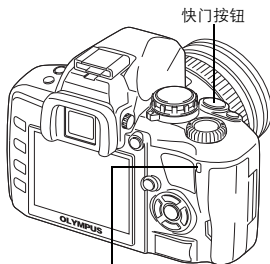

插卡读写指示灯

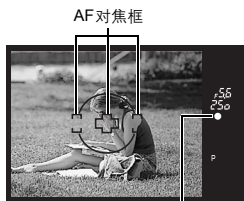

AF对焦框

AF对焦确认标志

2 半按快门按钮的同时，移动到期望的构图并按快门按钮。

- 在储存图像的过程中，插卡读写指示灯会呈闪烁状态。



如果被摄对象的对比度比周围环境低

如果被摄对象的对比度较低（如照明不足或由于雾气而无法看清对象），可能无法进行聚焦。聚焦（聚焦锁定）与要进行拍摄的被摄对象距离相等的对比度较高的其它物体，然后重新取景进行拍摄。

AE 自动包围式曝光

照相机会在不同的曝光设定下，自动连拍多张同一图像。即使对于很难测光的被摄对象（例如：逆光的或暮色中的景物），也可以使用不同的曝光设定（曝光值及补偿值），进行连续拍摄，然后再挑选合适的图像。按照以下顺序拍摄图像：曝光最佳的图像、“-”向调节的图像以及“+”向调节的图像。

例如：设定BKT为[3F 1.0EV]时



-1.0EV



±0



+1.0EV

补偿值：0.3、0.7 或 1.0

拍摄张数：3

3

拍摄功能 — 多样的拍摄功能

菜单

MENU ▶ [C2] ▶ [AE BKT]

[关]/[3F 0.3EV]/[3F 0.7EV]/[3F 1.0EV]

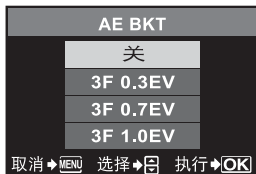

开始拍摄。

- 拍摄方法根据单拍和连拍の設定产生变化。[连拍/自拍定时器/遥控器] (P. 43)

单拍

每次全按快门按钮时，都会在不同的曝光设定下拍摄图像。

- 在取景器中显示下一张图像的设置。

连拍

按住快门按钮，直到拍摄完所需的图像张数为止。照相机会在不同的曝光设定下进行图像拍摄。

- 释放快门按钮后，会停止自动维持拍摄。停止自动维持拍摄时，控制面板上的[BKT]呈蓝色。

每个曝光模式下的AE自动包围式曝光的曝光

根据选定的曝光模式，会使用下列方式进行曝光补偿：

P模式：光圈值和快门速度

A模式：快门速度

S模式：光圈值

M模式：快门速度

要点

根据补偿后的补偿值，使用AE自动包围式曝光进行拍摄：

- 先设定需要补偿的曝光值，再配合使用AE自动包围式曝光功能。根据补偿后的曝光值，使用AE自动包围式曝光进行拍摄。



下一张图像的曝光补偿值

取景器

注

- 在连拍过程中，如果因电量不足，电池电量状态显示为闪烁状态，照相机即停止拍摄并开始将所拍图像保存到插卡中。根据剩余电池电量的多少，照相机可能无法保存全部图像。

闪光拍摄

闪光模式

照相机根据闪光类型和闪光时间等不同因素来设定闪光模式。也可根据曝光模式来设定闪光模式。闪光模式可用于选购的外接闪光灯。

自动闪光 **AUTO**

在低光或逆光的拍摄条件下，闪光灯会自动闪光。
在逆光条件下拍摄被摄对象时，请将**AF**对焦框对准被摄对象。

红眼减轻闪光

在红眼减轻闪光模式下，闪光灯在即将正常闪光之前将会进行几次预闪。以便使被摄对象的眼睛适应亮光，消除红眼现象。



被摄对象的眼睛发红

注

- 快门在预闪约1秒后释放。因此，请抓稳照相机，以避免照相机产生晃动。
- 如果被摄对象在预闪时没有正视镜头或拍摄的距离太远，减轻红眼闪光的效果会降低。在拍摄个别人物特征时，也会影响防红眼闪光的效果。

慢速同步 (第1帘幕) **SLOW**

慢速同步闪光功能适用于较慢的快门速度。一般而言，利用闪光灯进行拍摄时，快门速度不可过慢，以防止照相机产生晃动。但是如果在夜间拍摄时，快门速度太快，会使图像的背景出现阴暗的效果。慢速同步功能，可以同时进行背景和被摄对象的拍摄操作。因为快门速度较慢，可以使用三脚架固定照相机，以免产生模糊的图像。



第1帘幕

一般情况下，闪光灯在快门完全打开后的瞬间闪光。这被称为第1帘幕。除非改变设定，否则闪光灯会按此模式进行操作。

慢速同步 (第2帘幕) **SLOW2**

第2帘幕的闪光操作，会在快门关闭之前进行。通过改变闪光时间，会产生更生动的图像效果，例如：可以创造出汽车在行驶时后方尾灯所产生的流动光线的效果。快门速度越低，拍摄效果越好。可以参照拍摄模式，设定最慢的快门速度。

快门速度设定为2秒时

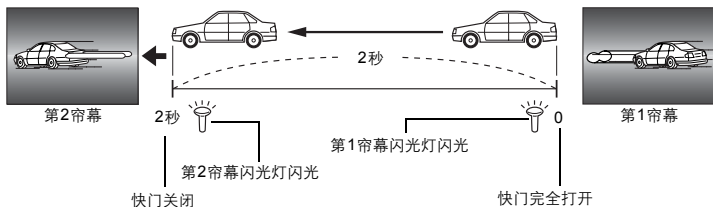

慢速同步 (第 1 帘幕) + 红眼减轻闪光

结合闪光灯和慢速同步进行拍摄时，也可以使用此功能减轻红眼现象。如果在夜间拍摄对象时，此功能可以减轻红眼现象。由于第2帘幕同步中预闪与拍摄之间的间隔较长，所以很难减轻红眼现象。因此，仅提供第1帘幕同步设定。

强制闪光

在任何光线条件下都进行闪光操作。本模式可以减弱拍摄人物脸部时所产生的阴影效果（如树叶所造成的阴影），也可以减弱逆光状态下的阴影，同时还可以修正人工照明（特别是日光灯）产生的色偏现象。



注

- 当闪光灯发光时，快门速度可以设定为 1/180 秒或更慢。如果在明亮的拍摄环境下使用强制闪光进行拍摄时，图像背景可能会出现曝光过度现象。在这种情况下，请使用选购的 FL-50 或 FL-36 外接闪光灯并在 Super FP 闪光模式下进行拍摄。  “Super FP 闪光” (P. 42)

不闪光

闪光灯不闪光。

即使在该模式下，升起的闪光灯仍可以用作 AF 补偿发光器。  “AF 补偿发光” (P. 49)

手动闪光

可以使内置闪光灯输出固定的闪光量。要用手动闪光进行拍摄，请根据被摄对象的距离设定镜头的 f 值。

闪光量比率	GN：闪光指数 (相当于 ISO 100)
FULL (1/1)	12
1/4	6
1/16	3
1/64	1.5

镜头的 f 值用以下公式计算。

$$\text{光圈 (f 值)} = \frac{\text{GN} \times \text{ISO 感光度}}{\text{到被摄对象的距离 (m)}}$$

ISO 感光度

ISO值	100	200	400	800	1600
ISO感光度	1.0	1.4	2.0	2.8	4.0

与不同的曝光模式相对应的闪光模式

曝光模式	控制面板画面显示	闪光模式	同步条件	闪光条件	快门速度限制	
AUTO	AUTO	自动闪光	第1帘幕	在黑暗 / 逆光 ^{*1} 条件下自动闪光	1/30秒 - 1/180秒	
		自动闪光 (减轻红眼)				
P		强制闪光		始终闪光	60秒 - 1/180秒	
A		不闪光	—	—	—	
		慢速同步 (减轻红眼)	第1帘幕	在黑暗 / 逆光 ^{*1} 条件下自动闪光	1/30秒 - 1/180秒	
		慢速同步 (第1帘幕)				
		慢速同步 (第2帘幕)	第2帘幕			
		手动闪光 (FULL)	第1帘幕	始终闪光	60秒 - 1/180秒	
		手动闪光 (1/4)				
		手动闪光 (1/16)				
		手动闪光 (1/64)				
S		强制闪光				
		强制闪光 (减轻红眼)				
		不闪光	—	—	—	
	M		强制闪光 / 慢速同步 (第2帘幕)	第2帘幕	始终闪光	60秒 - 1/180秒
			手动闪光 (FULL)	第1帘幕		
			手动闪光 (1/4)			
		手动闪光 (1/16)				
		手动闪光 (1/64)				

^{*1} 当闪光设定在Super FP模式时，闪光前检测背景光线情况的时间比正常闪光的检测时间长。

“Super FP闪光” (P. 42)

^{*2} 夜景+人物模式中无法设定**AUTO**、和。

设定闪光模式

快捷按钮

控制拨盘

控制面板画面

: 闪光选择



3

拍摄功能 — 多样的拍摄功能

使用内置闪光灯

如果您使用大于 14 mm 的镜头（相当于 35 mm 胶片照相机上的 28 mm 镜头）拍摄被摄物体，闪光灯发出的光可以产生晕映效果。是否出现这种效果还取决于镜头的类型和拍摄条件（如到被摄对象的距离）。

1 按 按钮使内置闪光灯升起。

- 在下列模式下亮度太低时，内置闪光灯将自动弹出并闪光。

AUTO /  /  /  /  /  /  /  /  /  /  /  /  /  / 

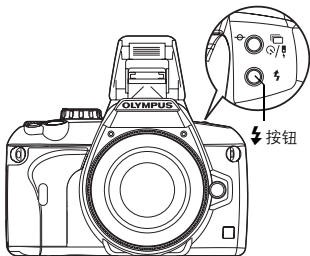

2 半按快门按钮。

- （闪光灯待机）标志亮起时，表示闪光灯处于待机状态。如果标志呈闪烁状态时，表示闪光灯正在充电。请等到充电完毕。

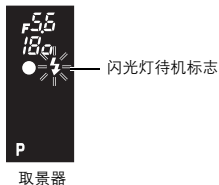

3 全按快门按钮。

3 拍摄功能——多样的拍摄功能

要点

不需要闪光灯自动弹出时：

→ 将菜单上的【自动出现】项目设定为【关】。 “自动弹出”（P.73）

闪光补偿

本功能可以调节闪光灯的闪光强度。



在某些情况下（如小型对象拍摄、远距离背景拍摄等），可以通过调节闪光灯强度，以获得更好的拍摄效果。也可以调高图像对比度（明暗度），以增加图像的鲜明度。

MENU ▸  ▸ 

用  设定补偿值。

要点

即刻显示闪光补偿画面时

→ 同时按下  按钮和 （曝光补偿）按钮直到  画面显示。用控制拨盘进行设定。



注

- 当电子闪光灯的闪光控制模式设定为 MANUAL 时，此功能不起作用。
- 如果在电子闪光灯上调节照明发光，将与照相机的发光设定相结合。
- 闪光灯的闪光强度与曝光补偿功能联动。

外接电子闪光灯（选购）

除使用照相机的内置闪光灯的能力外，您还可以使用本照相机专用的任何外接闪光灯。从而可以利用更多闪光拍摄技术以适应不同的拍摄条件。

外接闪光灯可以与本照相机进行通信，从而可以通过各种可用的闪光控制模式来控制本照相机的闪光模式，如TTL-AUTO和Super FP闪光模式。可以将外接闪光灯安装到本照相机的热靴上。

详细内容，请参考外接闪光灯的使用说明书。

外接闪光灯提供的功能

选购闪光灯	FL-50	FL-36	FL-20	RF-11	TF-22
闪光控制模式	TTL-AUTO, AUTO, MANUAL, FP TTL AUTO, FP MANUAL		TTL-AUTO, AUTO, MANUAL	TTL-AUTO, MANUAL	
GN（闪光指数） （ISO100）	GN50 (85 mm [*]) GN28 (24 mm [*])	GN36 (85 mm [*]) GN26 (24 mm [*])	GN20 (35 mm [*])	GN11	GN22

* 可使用的镜头的焦距（根据35毫米胶卷照相机算出）

注

- 不能使用FL-40选购闪光灯。

使用外接电子闪光灯

请注意闪光灯未与照相机连接之前，切勿打开闪光灯的电源。

1 如图所示，按箭头所示方向，移开热靴盖板。

- 将热靴盖板妥善保存，避免遗失，并在使用闪光灯拍摄结束后，将其放回原处。

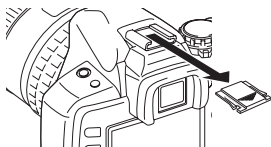

2 将电子闪光灯安装到照相机的热靴位置。

- 如果锁销伸出时，向 LOCK 的反方向转动热靴锁转盘。锁销便可推回原位。

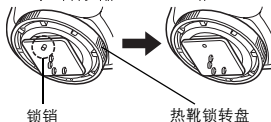

3 打开闪光灯的电源。

- 当闪光灯的充电指示灯亮起时，表示充电完毕。
- 闪光灯会以1/180秒或更慢的速度与照相机同步闪光。

4 选择闪光模式。

5 选择闪光控制模式。

- 一般情况下建议使用TTL-AUTO。

6 半按快门按钮。

- 相关的拍摄信息例如ISO感光度、光圈值和快门速度等，会在照相机与闪光灯之间进行通信。

7 全按快门按钮。

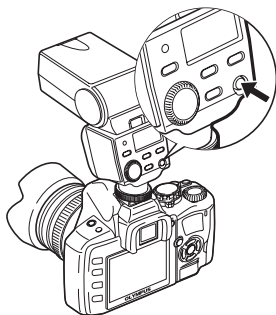

注

- 在热鞋上安装了外接闪光灯时内置闪光灯不能使用。

Super FP 闪光

FL-50或FL-36提供Super FP闪光。在使用高速快门时一般闪光灯不起作用，此时请使用Super FP闪光灯。在光圈开启状态下的强制闪光拍摄，例如：户外人物摄影，可以使用Super FP闪光功能。有关详情，请参阅外接闪光灯的使用说明书。

Super FP 闪光

P	Super FP	2007.08.16	NR
ISO AUTO	WB AUTO	R ± 0	NATURAL
		G ± 0	± 0 ± 0
			± 0 ± 0
AUTO	S-AF		sRGB
± 0.0	HQ		32
CF	3648x2736		

控制面板上的显示详情

使用市售的闪光灯

使用任何市售的闪光灯（本照相机专用闪光灯除外）时，请使用**M**拍摄模式。有关非专用市售闪光灯的详情，请参阅“非专用市售闪光灯”（P. 42）。

- 1 摘下热靴盖板，将闪光灯连接到照相机上。
- 2 将拍摄模式设定为**M**模式，然后设定光圈值和快门速度。
 - 将快门速度设为1/180秒或更慢。如果快门速度快于该速度，则不能使用市售的闪光灯。
 - 较慢的快门速度可能会使图像变得模糊。
- 3 打开闪光灯的电源。
 - 闪光灯的电源开关要在闪光灯与照相机连接后再打开。
- 4 设定照相机的**ISO**值和**光圈**值，使其与闪光灯的闪光控制模式相符。
 - 有关如何设定闪光灯的闪光控制模式，请参阅闪光灯的使用说明书。

注

- 释放快门后，闪光灯便会执行动作。不需要使用闪光灯时，应先关闭闪光灯的电源。
- 请先确认闪光灯与照相机是否同步操作。

非专用市售闪光灯

- 1) 使用闪光灯时，必须调节曝光状态。如果在自动模式下使用闪光灯，必须与照相机的f值及ISO感光度设定相匹配。
- 2) 即使闪光灯设定的自动f值及ISO感光度与照相机相同，根据拍摄条件的变化，仍可能无法获得正确曝光。在这种情况下，可以调节闪光灯的F值及ISO感光度或在手动模式下进行距离的计算操作。
- 3) 使用有照明角度的闪光灯必须与镜头的焦距长度相匹配。35 mm胶片的镜头焦距长度大约为照相机镜头焦距长度的2倍。
- 4) 请勿使用建议型号之外的其它闪光灯或TTL闪光灯附件，否则将造成功能异常和照相机电路的损坏。



设定功能

快捷按钮

→ 控制拨盘

控制面板画面

→ →

- 用 按钮进行设定时，取景器中也会显示相关信息。

连拍



1-d: 单拍
b-d: 连拍

自拍定时器



12SELF: 12秒自拍定时器
2SELF: 2秒自拍定时器

遥控器



0 r-c-d: 0秒
2 r-c-d: 2秒

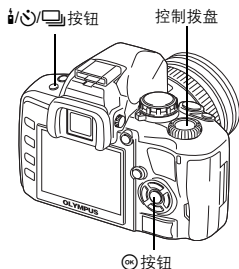

按钮



选择 →

执行 →

3

拍摄功能 — 多样的拍摄功能

连拍

单拍 按快门按钮时，一次拍摄一张图像（一般拍摄模式）。

连拍 在按下快门按钮期间会以每秒3张的速度拍摄7张或更多图像。聚焦和曝光锁定为第一张图像的设置。（S-AF，MF时）

- 全按快门按钮并保持该状态。照相机将连续拍摄照片，直到松开快门按钮为止。





注

- 在连拍过程中，如果因电量不足，电池电量状态显示为闪烁状态，照相机即停止拍摄并开始将所拍图像保存到插卡中。根据剩余电池电量的多少，照相机可能无法保存全部图像。

使用自拍定时器

本功能可以使用自拍定时器的方式进行拍摄。可以设定照相机在12秒或2秒后拍照。将照相机固定在三脚架上拍摄。

全按快门按钮。

- 拍摄图像。
- 选择  12s 时：
自拍定时器指示灯会在全按快门按钮后先开始点亮10秒，然后在拍摄图像前闪烁2秒。
- 选择  2s 时：
自拍定时器指示灯会一直闪烁，约2秒后进行拍摄。
- 如需取消已启动的自拍定时器，可以按  /  按钮。

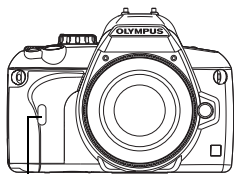

自拍定时器指示灯

注

- 当站在照相机前面时，请勿按下快门按钮；这将导致无法聚焦被摄对象，因为聚焦是在半按快门按钮的状态下进行的。

3

拍摄功能 — 多样的拍摄功能

目镜盖

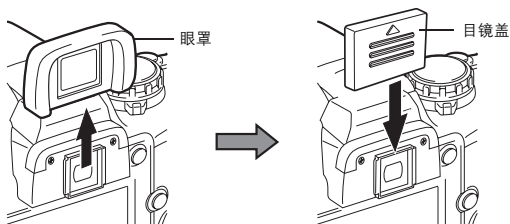

当不通过取景器进行拍摄时，请在取景器中装上目镜盖，以防止光进入取景器。如图所示，卸下眼罩后装上目镜盖。请使用同样方法更换新的眼罩。



使用遥控器

使用选购的遥控器（RM-1），无需亲自操作照相机便能够拍摄图像。您可以设定照相机在按下遥控器上的快门按钮后立即拍照，也可以设定为2秒后拍照。使用选购的遥控器时，也可以进行B门拍摄。

将照相机固定在三脚架上，将遥控器对准照相机的遥控接收器并按下遥控器上的快门按钮。

- 选择  0s 时：
聚焦和曝光被锁定，遥控器指示灯闪烁，拍摄完毕。
- 选择  2s 时：
聚焦和曝光被锁定，遥控器指示灯闪烁，约2秒后拍摄完毕。

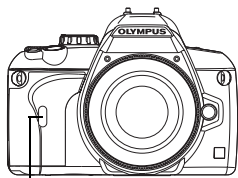

遥控指示灯
遥控接收器

传输信号的有效区域

如下所示，在有效区域内将遥控器对准照相机的遥控接收器。

在光线充足的条件下，例如：阳光直射、日光灯、发光电子设备或无线电波，都会缩短有效区域的范围。

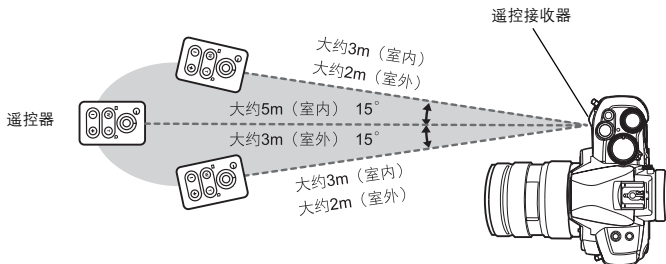

要点

按下遥控器的快门按钮后，遥控器指示灯不闪烁：

- 遥控器在强光状态下，传输的信号可能不起作用。可将遥控器靠近照相机，并重新按下遥控器的快门按钮。
- 遥控器与照相机的距离过远时，传输的信号也可能不起作用。可将遥控器靠近照相机，并重新按下遥控器的快门按钮。
- 存在信号干扰。请按照遥控器使用说明书中的说明更改频道。

如需取消遥控拍摄模式：

- 在拍摄后不可以取消遥控拍摄模式功能。按 / / 按钮设定 （单拍）等项目。

在遥控拍摄模式下，如需使用照相机的快门按钮时：

- 即使在遥控拍摄模式中，快门按钮仍然有效。

注

- 如果未完成聚焦，将不会释放快门。
- 在亮光条件下，会难以看清遥控器上的指示灯，因此不易判断是否已完成拍摄。
- 使用遥控器不能进行变焦。

在遥控器上进行 B 门拍摄

将控制拨盘设为 **M**，然后将快门速度设为 **[BULB]**（B 门）。

按遥控器上的 W 按钮打开快门。
按 W 按钮后经过 8 分钟，快门将
自动关闭。

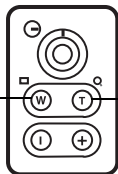

按 T 按钮关闭快门。

全景拍摄

使用OLYMPUS xD-Picture Card便可轻松实现全景拍摄。使用OLYMPUS Master（提供CD-ROM）将拍摄的多张图像连接起来，并且拍摄对象的边缘可互相重叠，这样便可制作出一张全景图像。

全景拍摄最多可连接10张图像。

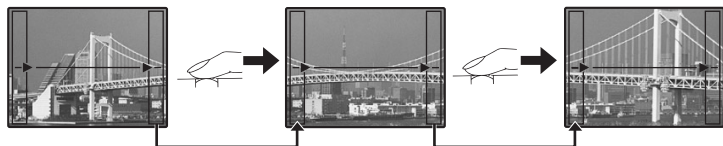

3

拍摄功能——多样的拍摄功能

• 在拍摄对象时，请尽量拍入重叠图像的公共部分。

1 设定模式。☞ “场景模式”（P. 29）

- 即时浏览被起动。

2 按☞指定连接方向，然后拍摄边缘重叠的对象。

☞：将下一张图像连接到右侧。

☞：将下一张图像连接到左侧。

☞：将下一张图像连接到顶部。

☞：将下一张图像连接到底部。

- 改变构图，使对象重叠，然后拍摄。
- 将在第一张图像中确定聚焦和曝光等。
- 拍摄10张图像后，会显示☞（警告）标志。
- 在拍摄第一张图像之前按☞按钮即可返回场景模式选择菜单。
- 在拍摄中按☞按钮将结束全景连拍，并允许您继续拍摄下一张图像。

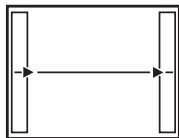

注

- 如果照相机中未装入OLYMPUS xD-Picture Card，则无法完成全景拍摄。
- 在全景拍摄过程中，不会保留之前拍摄的用于对齐位置的图像。将对焦框或图像中的其它标志作为参考物设定构图，使重叠图像的边缘在图像中重叠。

AF 对焦框选择



一般而言，照相机在测量被摄对象的距离时，会使用取景器中的3个AF对焦框来确定最佳的聚焦点。也可以选择使用1个AF对焦框。

[AUTO]或[**AF**]（自动）

使用**3个AF**对焦框进行聚焦。

[**AF-L**] 使用**左边的AF**对焦框进行聚焦。

[**AF-C**] 使用**中间的AF**对焦框进行聚焦。

[**AF-R**] 使用**右边的AF**对焦框进行聚焦。

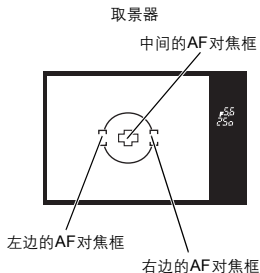

控制面板画面

☺ → ☺ : 对焦点 → ☺

菜单

MENU → [C2] → [...]

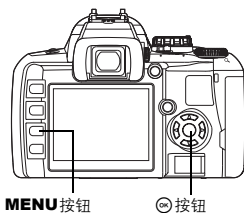

3
拍摄功能 — 聚焦功能

聚焦模式

本照相机提供以下三种聚焦模式。

可以将S-AF或C-AF模式与MF模式结合拍摄图像。☺ “同时使用S-AF模式和MF模式[S-AF+MF]” (P. 49)， “同时使用C-AF模式和MF模式[C-AF+MF]” (P. 49)

S-AF（单一自动聚焦）

当半按快门按钮时，进行一次聚焦操作。

如果聚焦失败，先松开手指，重新半按快门按钮。本模式适合于拍摄静态或慢速移动的被摄对象。

半按快门按钮。

- 半按快门按钮。
- 当被摄对象被聚焦后，会发出“滴”的操作提示音。

C-AF（连续自动聚焦）

照相机在保持半按快门按钮的同时连续聚焦。当被摄对象处于移动状态时，照相机聚焦在被摄对象有可能移动到的位置上（即可预测的自动聚焦功能）。即使被摄对象移动或您改变了取景位置，照相机都会继续进行聚焦操作。

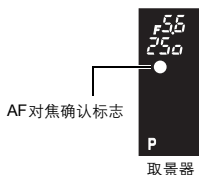

半按快门按钮并保持这种状态。

- 当被摄对象被聚焦并锁定时，取景器中的AF聚焦确认标志会呈亮灯状态。
- 即使已聚焦被摄对象，AF对焦框也不点亮。
- 照相机可以连续聚焦。即使被摄对象移动或您改变了取景构图，照相机都会继续进行聚焦操作。
- 当被摄对象被聚焦后，会发出“滴”的操作提示音。在连续3次进行AF操作后，即使被摄对象已被聚焦，也不会发出操作提示音。

MF（手动聚焦）

本功能可以让您通过取景器手动聚焦任何被摄对象。

通过使用聚焦环来调节聚焦。

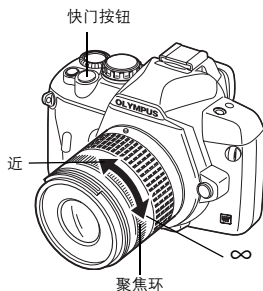

聚焦辅助功能

当手动调节镜头聚焦在被摄对象时（通过转动聚焦环），AF聚焦确认标志会呈亮灯状态。当选择3个AF对焦框时，照相机聚焦在中间的AF对焦框上。

控制面板画面

: AF模式 >

 [S-AF]/[C-AF]/[MF]/[S-AF+MF]/[C-AF+MF]

菜单

MENU > [C2] > [AF模式]

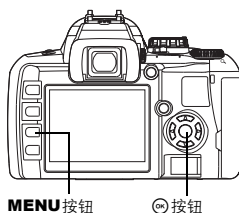

P			
AF 模式			
ISO AUTO	WB AUTO	⚡ AUTO	👁️ NATURAL
📷 [M]	[M]	S-AF	☐
CF	HQ	32	

同时使用 S-AF 模式和 MF 模式 [S-AF+MF]

在 S-AF 模式下的 AF 操作中，可以手动转动聚焦环，进行聚焦的微调操作。未按下快门按钮时，可进行 MF 操作。

- 如果已经半按快门按钮并确定 AF 聚焦，则可以转动聚焦环，进行聚焦的微调操作。还可以在尚未半按快门按钮时转动聚焦环，进行聚焦的微调操作。

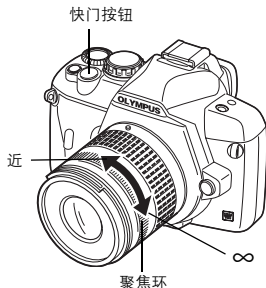

注

- 如果在进行聚焦环的微调操作后，如果再按下快门按钮，则又启动了 AF 功能，并且原有的调节数据将被取消。

同时使用 C-AF 模式和 MF 模式 [C-AF+MF]

使用聚焦环进行聚焦并半按快门按钮以启动 C-AF 模式。

- 按下快门按钮时，不会启动 MF 模式。
- 未按下快门按钮时，可以使用 MF 模式。

要点

在 C-AF 模式下还有一种手动调节聚焦的方法

→ 可以设定 AEL/AFL 按钮使用 AEL/AFL 模式设定进行 C-AF 操作。

☞ “AEL/AFL 模式” (P. 72)

注

- 如果在进行聚焦环的微调操作后，如果再按下快门按钮，则又启动了 AF 功能，并且原有的调节数据将被取消。

AF 补偿发光

内置闪光灯可以充当 AF 补偿发光器。以 AF 模式拍摄时，可以在低光条件下协助聚焦。要使用此功能，请将闪光灯升起。

MENU ▸ [i] ▸ [AF 补偿发光]



选择记录模式

可以选择拍摄照片的记录模式。请选择最适合照片用途的记录模式（打印、电脑编辑、网络编辑等）。记录模式和像素数请参照“记录模式列表”（ P. 106）表格中的说明。

记录模式的类型

使用记录模式您可以为记录图像选择像素数和压缩比率的组合。图像由像素（点）构成。当您一张像素数低的图像放大时，画面会呈马赛克状。如果图像的像素数高，文件尺寸（数据量）会增大，可存储静止图像的数量就会降低。压缩比率越高，文件尺寸越小。但是，播放时的清晰度会降低。

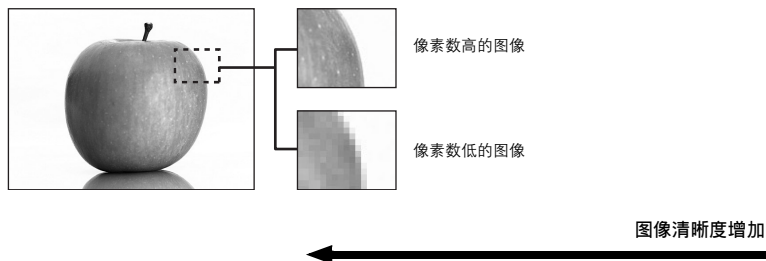

应用情况	像素数	品质（压缩）			
		低压缩 1/2.7	高压缩 1/4	高压缩 1/8	高压缩 1/12
选择打印范围	3648 × 2736	SHQ	—	HQ	—
	3200 × 2400	SQ			
	2560 × 1920				
	1600 × 1200				
	1280 × 960				
1024 × 768					
小画幅打印及用于网络	640 × 480				

RAW 数据

这些是未处理过的数据，尚未改变它们的白平衡、清晰度、对比度或颜色。要在电脑中显示为图像，请使用 OLYMPUS Master。RAW 数据不能在其他照像机上显示或用于一般软件，也不能被选择来进行打印预约。

将记录模式设为 RAW 数据时，可以编辑使用本照相机拍摄的图像。 “编辑静止图像”（P. 65）

控制面板画面

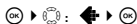

菜单

MENU ▸ [M] ▸ [←] ▸
[HQ]/[SQ]/[RAW+SHQ]/[RAW+HQ]/
[RAW+SQ]/[RAW]/[SHQ]

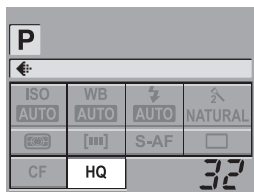

SQ— 设定像素数和压缩比率

[SQ]的像素数和压缩率可以改变。此设定在[←]设定中也有效。

菜单

MENU ▸ [i] ▸ [SQ]

- 1) 用[↑]设定像素数。
[3200 × 2400]/[2560 × 1920]/[1600 × 1200]/
[1280 × 960]/[1024 × 768]/[640 × 480]
- 2) 用[→]设定压缩比率。
[1/2.7]/[1/4]/[1/8]/[1/12]



测光模式 — 改变测光系统



有5种方式测量被摄对象的亮度：数码ESP测光、中央重点平均测光和3种类型的点测光。根据不同的拍摄环境，选择最适合的测光方式。

控制面板画面



取景器

- : 中央重点平均测光
- : 点测光
- : 点测光
- : 高光控制
- : 点测光
- : 阴影控制

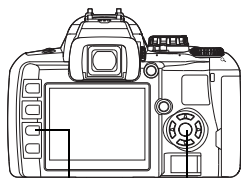

MENU 按钮

M 按钮

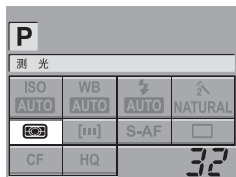

菜单

MENU ▶ [M] ▶ [测光]

数码 ESP 测光

照相机将图像分为49个区域测定光亮度并计算光照度的差别。建议在一般拍摄条件下使用此模式。将AF同步功能设为[ESP+AF]时，自动聚焦框处于测光区域的中心位置。

中央重点平均测光

平均整个图像的曝光，但偏重于被摄对象的中央部位。当不希望背景光线影响到曝光值时，可以使用此方式。

点测光

会对取景器中央的点测光框中的被摄对象中央的周围极小的区域进行测光。当被摄对象处在强烈的逆光状态下，可以使用此方式。

HI 点测光—高光控制

当背景整体较亮时，如果使用照相机的自动曝光功能，则图像的白色区域会变灰。使用此模式可以将照相机切换为过度曝光，从而精确再现白色。测光区域与点测光相同。

SH 点测光—阴影控制

当背景整体较暗时，如果使用照相机的自动曝光功能，则图像的黑色区域会变灰。使用此模式可以将照相机切换为曝光不足，从而精确再现黑色。测光区域与点测光相同。

测光区域

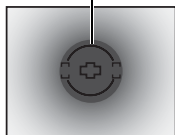

测光区域

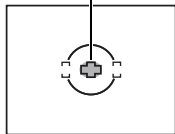



在某些情况下，可以通过手动方式来调节照相机机身自动设定的曝光值，以获得最佳的拍摄效果。在多数状态下，当拍摄白色的被摄对象（例如雪景）时，拍摄后的效果都会比实物本身的颜色暗。请正（+）向调节递增数值，使拍摄后的被摄对象的颜色更接近实际的明暗度。同样，当拍摄较暗的被摄对象时，请负（-）向调节以递减数值。曝光调节范围为±5.0 EV。



按住 （曝光补偿）按钮的同时，转动控制转盘以设定补偿值。

- 1/3 EV的曝光级间隔。

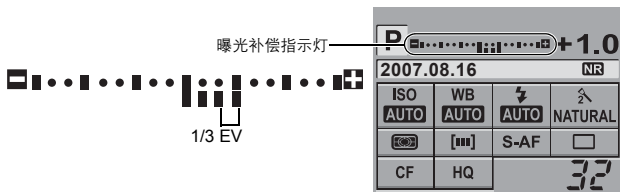
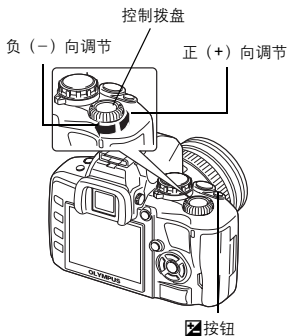
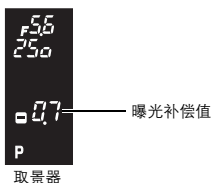

- 如果曝光补偿值超出曝光补偿指示灯范围，指示灯左右两侧会显示红色的 。
- 如果曝光补偿状态为0，则不会显示曝光补偿指示灯。

注

- **M**和**SCENE**模式中不提供曝光补偿功能。

测光后的曝光值，可以使用**AEL**按钮（AE 锁定），加以锁定。如果希望在当前拍摄条件下以不同的曝光设定进行拍摄，可以使用**AE**锁定。

一般情况下，半按快门按钮可以同时锁定**AF**（自动聚焦）和**AE**（自动曝光），但也可以通过按**AEL**按钮来单独锁定曝光。

即时浏览中无法使用**AE**锁定。

在希望锁定测光值的位置按**AEL**按钮，即可锁定曝光。按**AEL**按钮时将锁定曝光，因此请按下快门按钮。

- 释放**AEL**按钮以取消自动曝光锁定。
- 通过使用用户自定义菜单，可以对**AE**锁定进行设定，使其不会在释放**AEL**按钮时取消。☞“**AEL/AF**记录”（P. 72）

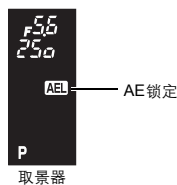

ISO — 设定所需的感光度

ISO感光度设定越高，照相机的感光功能就越强，越适于在弱光条件下拍摄图像。然而，较高的ISO感光度会使图像上产生颗粒的画面效果。

控制面板画面

☞ ▶ : ISO ▶
[AUTO], [100] - [1600]

菜单

MENU ▶ ▶ [ISO]



白平衡 — 调节色调

图像的色彩会根据光线条件的不同而产生不同的效果。例如：日光或灯光照射在白纸上，反射的白光会略有不同。如果使用数码相机，通过数码处理器，可以将白色变得更自然。这种调节功能称之为白平衡。本照相机提供4种白平衡设定。

自动白平衡

本功能可以让照相机自动检测图像中的白色并相应地调节色彩的平衡度。一般情况下使用此模式。

预置白平衡

本相机内编有七种不同的色温程序，可以适应室内和室外的各种光照条件，包括荧光灯和白炽灯照明条件。例如：当想使一张日落的图像产生偏红的效果或在人工照明的条件下捕捉一些柔和的艺术效果时，可以使用预置白平衡的功能。

用户自定义白平衡

可以根据个人爱好改变预置白平衡设定的色温。

☞ “设定自动/预置/用户自定义白平衡” (P. 55)

白平衡锁定

白平衡锁定将照相机对准要拍摄的白色物体（例如白纸），以得到最佳的白平衡设定。由此得到白平衡将会作为一种预置白平衡的设定而被保存起来。

☞ “设定单触白平衡” (P. 57)

色温

通过色温可以平衡不同白色光源的光谱。也就是根据物理学原理的绝对温度：Kelvin (K) 的标准进行解释说明的。色温越高，表示图像偏蓝，红色成分减少。色温越低，表示图像偏红，蓝色成分减少。

荧光照明条件下的色温不适合作为人工光源。在荧光照明条件下的色温在色调上会有差异。如果色调上的差异不大，可以通过色温进行计算，这被称为相对色温。

照相机预设的相对色温值为4000K、4500K和6600K，不能认定此为绝对色温。这些设定值适用于在荧光照明条件下进行拍摄。

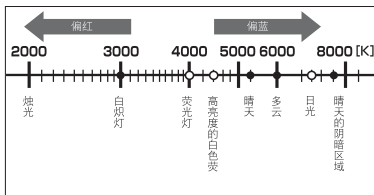

- 在上述色温表中所指示的每个光源条件下的色温值都为近似值。

设定自动/预置/用户自定义白平衡

WB

可以通过在不同的光线条件下的色温来调节白平衡。

控制面板画面

☞ ▶ WB ▶ ☞
 [AUTO][☀][☁][☔][☀][☀][☀]
 [☀][☀][☀][CWB]

- CWB** (用户自定义白平衡) 的设定方法是：选择 **CWB**，按下 (曝光补偿) 按钮的同时，转动控制拨盘。

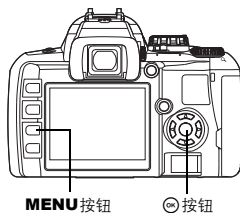

MENU ▸ [M] ▸ [白平衡]



取景器

当WB设为AUTO时不显示。

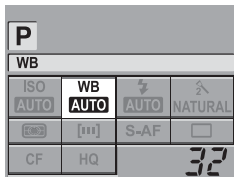

白平衡模式	照明条件
AUTO	适用于在大多数的照明条件下（取景器的画面中有白色部分）进行拍摄。一般情况下使用此模式。
5300K	适于在晴天进行户外拍摄，或用于捕捉拍摄日落的红色及烟花的图像。
6000K	适用于多云天气的户外拍摄。
7500K	适于在晴天的阴暗处进行户外拍摄。
3000K	适于在白炽灯的照明条件下进行拍摄。
4000K	适于在白色荧光灯的照明条件下进行拍摄。
4500K	适于在中性白色荧光灯的照明条件下进行拍摄。
6600K	适于在日光荧光灯照明条件下进行拍摄。
	由白平衡锁定设定的色温。 ☑ “设定单触白平衡” (P. 57)
CWB	在用户自定义白平衡菜单中设定的色温。如果该值未经设定，其设定值为3000K。根据不同的CWB设定，色温显示会发生相应变化。

要点

当图像中没有接近白色的物体时：

→ 在自动白平衡设定下，如果图像画面中没有接近白色的物体，白平衡的状态可能会出现误差。在这种情况下，可以选用预置白平衡或白平衡锁定模式。

白平衡补偿

本功能可以进行自动白平衡及预置白平衡的微调操作。

1 MENU ▸ [M] ▸ [白平衡]

2 用 选择要调节的白平衡。





3 用 选择色彩方向。

R-B 红—蓝



G-M 绿—品红

- 可以同时选择两种方向。

调节 R-B 方向的白平衡。

根据原始的白平衡设定，每按一下  按钮后，颜色就越偏红。而每按一下  按钮后，颜色就越偏蓝。

调节 G-M 方向的白平衡。

根据原始的白平衡设定，每按一下  按钮后，颜色就越偏绿。而每按一下  按钮后，颜色就越偏品红。

- 可以在每个方向分7档调节白平衡（R、B、G和M）。

4 按 按钮。

- 保存所作的调节。

要点

检查所调节的白平衡：



→ 执行步骤3后，将照相机对准被摄对象进行试拍。按 **AEL** 按钮时，显示以当前的白平衡设定所拍摄的样张。

一次调节全部的白平衡模式设定：

→ 请参阅“补偿所有白平衡”（P. 73）。

设定单触白平衡

如果需要得到比预置白平衡更精确的白平衡效果时，可以使用本功能。将照相机对准所用光源下的白纸，以得到最佳的白平衡拍摄设定。现有的最佳白平衡拍摄设定，可以存储在照相机内。在自然光下以及在具有不同色温的光源下进行拍摄时，该功能非常实用。

事先将  功能] 设为 。（ P. 73）

1 将照相机对准一张白纸。

- 对准白纸，使其充满取景器的整个画面，并确定没有阴影。

2 按住 按钮的同时，按下快门按钮。

- 显示单触白平衡画面。

3 选择[执行]并按 按钮。

- 存储白平衡设定。
- 已存储的白平衡设定会成为预置白平衡。即使关闭电源，也不会删除数据。

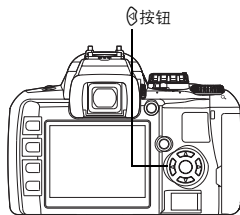

要点

按下快门按钮后，会显示[不当 WB 重拍]：

→ 如果在图像中缺少白色或图像过亮、过暗或色彩异常时，则无法设定白平衡。改变光圈和快门设定，然后从步骤1开始重复该步骤。



影像模式

可以通过选择图像色调来创建独特的图像效果。也可以对每种模式的图像参数进行微调，如对比度和清晰度等。

MENU ▶ [Q] ▶ [影像模式]

根据图像条件对可调参数进行分类。

- 对比度/清晰度/彩度
 - [VIVID] : 产生鲜艳的色彩。
 - [NATURAL] : 产生自然的色彩。
 - [MUTED] : 产生一致的色调。
- 对比度/清晰度/黑白滤色/图像色调
 - 【黑白】 : 产生黑白色调。
 - 【棕褐色】 : 产生棕褐色调。

具体参数如下。

- 【对比度】 : 明暗差别。
- 【清晰度】 : 图像清晰度。
- 【彩度】 : 色彩鲜艳度
- 【黑白滤镜】 : 可生成黑白图像。滤色变亮，补色变暗。

- [N: 本色] : 创建普通的黑白图像。
- [Ye: 黄色] : 清晰地勾画出蓝天和白云。
- [Or: 橙色] : 略微突出蓝天和日落的色彩。
- [R: 红色] : 着重强调蓝天的色彩和红叶的亮度。
- [G: 绿色] : 着重强调红唇和绿叶的色彩。

- 【色调】 : 对黑白图像进行着色。
- [N: 本色] : 创建普通的黑白图像。
- [S: 褐色] : 棕褐色
- [B: 蓝色] : 淡蓝色
- [P: 紫色] : 淡紫色
- [G: 绿色] : 淡绿色



调节后的参数记录在每张图像的效果模式中。您可以在控制面板中选择图像效果模式。

灰阶

除【标准】灰阶设定以外，还可以从三种其他灰阶设定中选择。

- 自动：在亮暗之间以大对比度自动调节图像以获得最佳效果。
- 亮键(H)：加亮灰阶。
- 暗键(L)：加暗灰阶。
- 标准：一般情况下使用【标准】模式。



亮键
产生较亮的图像。

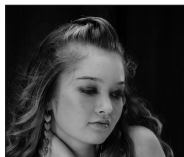

暗键
产生有阴影的图像。

MENU ▸ [Q1] ▸ [灰阶]

注

- 设为【亮键】或【暗键】时，对比度调节不起作用。

减少噪声

本功能可以减少在长时间曝光状态下所产生的噪声。通常在拍摄夜景时，快门速度会调慢，因此容易产生噪声。快门速度较慢时，降噪功能起动，照相机自动减少噪声使图像变得清晰。但是所用的拍摄时间则是正常拍摄状态下的约2倍。



关





开

MENU ▸ [Q1] ▸ [减少噪声]

[关]/[开]

- 图像拍摄后，即会开始进行减少噪声功能的操作。
- 在减噪的过程中，插卡读写指示灯闪烁。直到插卡读写指示灯熄灭后，才可以拍摄图像。
- 进行减噪时，取景器上显示【处理中】。

注

- 将【SCENE】模式设为  时，【减少噪声】固定为【开】。
- 当设定为  (连拍按钮) 时，【减少噪声】自动变为【关】。
- 在某些拍摄条件下或拍摄不同的被摄对象时，有可能效果不明显。

噪声过滤 — 设定噪声过滤等级

可以选择噪声处理等级。一般情况下使用【标准】。【强】适用于高感光度拍摄。

MENU ▶ [Q] ▶ [噪声过滤]

[关]/[弱]/[标准]/[强]

! 注

• [噪声过滤]设为【强】时，无法使用连拍。

色彩空间

本功能可以在液晶显示屏或打印机上选择重新生成色彩的参考值。图像文件名中的第一个字符表示现有的色彩空间设定。☞ “文件名” (P. 74)

Pmdd0000.jpg	[sRGB]	Windows用的标准的色彩空间。
└─ P : sRGB	[Adobe RGB]	使用Adobe Photoshop软件可以设定的色彩空间。
└─ _ : Adobe RGB		

MENU ▶ [I2] ▶ [色彩空间]

防震

本功能可以消除反光镜移动时由震动造成的照相机晃动现象。可以选择从升起反光镜到释放快门的间隔时间。本功能适用于天体摄影、显微镜摄影或快门速度很慢的其它拍摄情况，并且必须尽可能减少照相机振动。

MENU ▶ [Q2] ▶ [防震]

[关]/[1SEC]-[30SEC]

单张播放/ 近距离播放



浏览图像的基本步骤如下。

但在使用这些功能之前，先执行下面的步骤1。

1 按下 (播放模式) 按钮。(单张播放)

- 按会显示最后拍摄的图像。
- 1 分钟后未进行任何操作，液晶显示屏关闭。4 小时之内未进行任何操作时，照相机将自动关闭电源。再次打开照相机电源。

2 用 选择需要显示的图像。也可以将控制拨盘转到 以进行近距离播放。

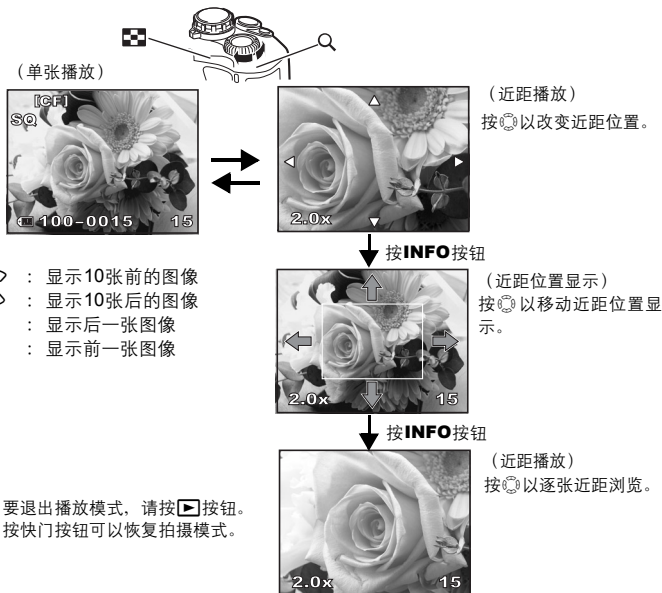
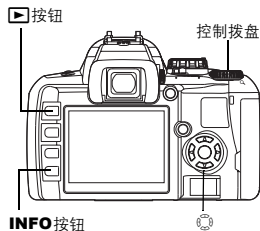



此功能可以在显示屏上同时显示多张图像。当您需从许多图像中快速找到某张图像时，此功能很实用。

每次向 转动控制拨盘，显示的图像数量按 4、9、16、25 进行变化。

- : 移到前一张图像
- : 移到后一张图像
- : 移到上一张图像
- : 移到下一张图像

• 要返回单张播放，将控制拨盘转动到 。

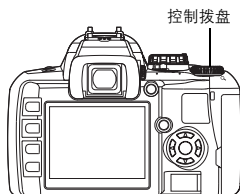

4

播放功能

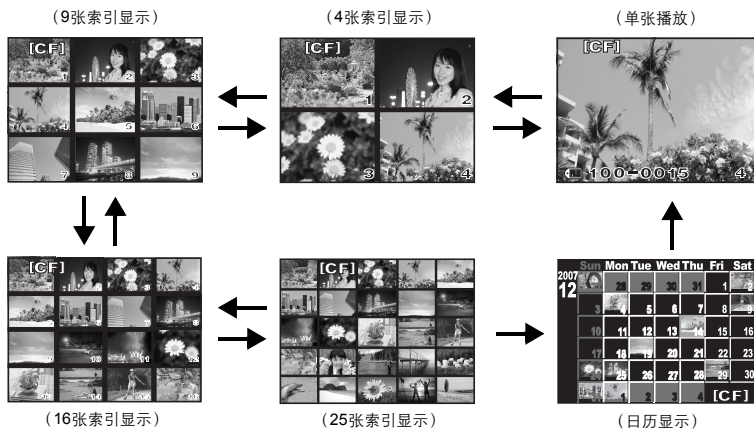
日历显示

通过日历显示，可以按照日期显示插卡上的图像。如果在某个日期拍摄了一张以上的图像，则显示该日期拍摄的第一张图像。

按 选择显示的图像，按 按钮单张播放选定图像。

此功能可以显示图像的详细信息。
可以通过高亮度以及直方图完成亮度状态显示。

反复按 **INFO** 按钮直至显示想要的信息。

- 将储存此设定并在下次调用信息显示时显示它。

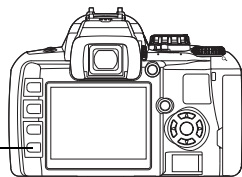

INFO按钮

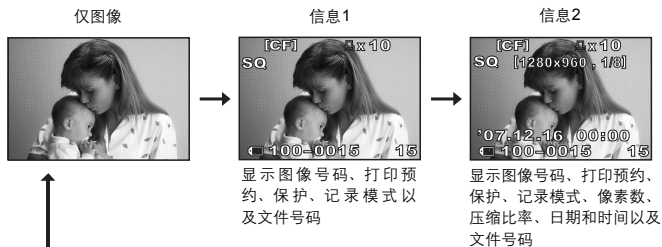

*直方图

如果直方图右侧的曲线偏高，图像可能太亮。如果直方图左侧的曲线偏高，图像可能太暗。请补偿曝光并重新拍摄。

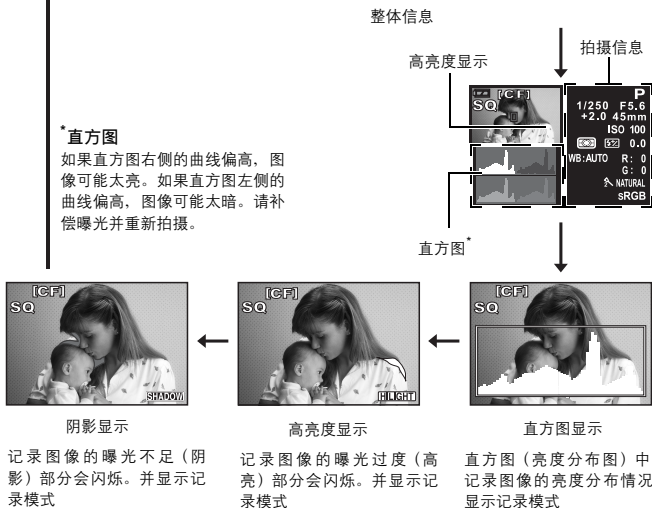

幻灯片放映

此功能可以连续播放存储在插卡内的图像。图像会以5秒钟的间隔从刚拍摄的图像开始依次放映。可以使用索引显示放映幻灯片。您可以在幻灯片放映过程中，从1、4、9、16或25中选择播放的图像数。

1 MENU ▸ [▶] ▸ [🖼️]

2 用 [🔍] 进行设定。

[🖼️] 1张显示 / [🖼️] 4张显示 / [🖼️] 9张显示 / [🖼️] 16张显示 / [🖼️] 25张显示

3 按下 [OK] 按钮，开始幻灯片放映。

4 按下 [OK] 按钮，结束幻灯片放映。



选择 [🖼️] 4时

4

播放功能

注

- 幻灯片持续放映约30分钟后，照相机将自动关闭电源。

旋转图像

在单张播放期间，此功能可以旋转图像并使图像垂直显示在液晶显示屏上。竖起相机拍照片时可使用此功能。即使旋转相机，图像也可以被显示于正确方向。

MENU ▸ [▶] ▸ [🖼️]

[关]/[开]

- 设为 [开] 时，竖持照相机拍摄的图像在播放过程中将自动旋转并显示。您也可以按 [🔍] 按钮旋转并显示图像。
- 旋转后的图像会存储在插卡内。

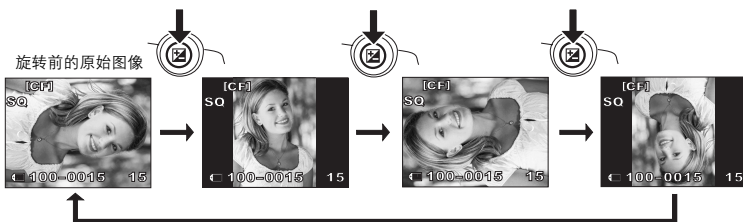
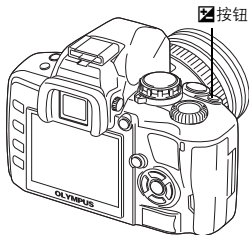

在电视机上播放图像

使用随照相机附带的视频电缆在电视上播放记录的图像。

- 1 关闭照相机电源和电视机电源，如图所示连接视频电缆。
- 2 打开电视机电源，并设定为视频输入模式。详细说明请参阅电视机的使用说明书。
- 3 打开照相机开关并按下▶（播放模式）按钮。

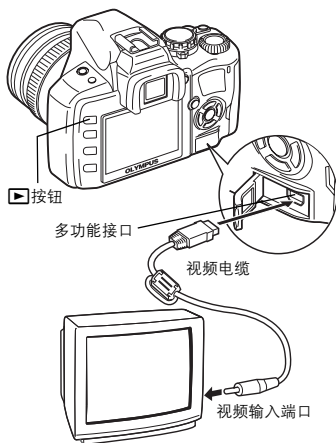

注

- 要将电视和照相机连接起来，请使用附带的视频电缆。
- 请选择与电视视频信号相一致的照相机视频输出信号类型。☞ “在连接电视机之前选择视频信号类型”（P. 76）
- 视频电缆连接到照相机后，照相机的显示屏自动关闭。
- 由于电视机的屏幕各有不同，图像显示可能会偏离电视屏幕的中心位置。

编辑静止图像

可以对记录的图像进行编辑并将其保存为新的图像。可用的编辑功能因图像格式（图像记录模式）而异。JPEG文件可以用原样打印，不需要变更。RAW文件则不能以原样打印。要打印RAW文件，须使用RAW编辑功能将RAW数据格式转换为JPEG。

编辑以RAW数据格式记录的图像

此功能对以RAW数据格式记录的图像进行处理（如白平衡和清晰度调节），然后将数据以JPEG格式存入新文件。检查记录的图像时，您可以将其编辑成自己喜欢的图像。图像处理基于当前的照相机设定。在拍摄前，根据您的需要设定照相机。

编辑以JPEG数据格式记录的图像

- | | |
|--|--------------------------------------|
| 【黑白】 | 可生成黑白图像。 |
| 【棕褐色】 | 可生成棕褐色调的图像。 |
| 【阴影调整】 | 增大逆光被摄对象的亮度。 |
| 【红眼修正】 | 消除闪光拍摄过程中的红眼现象。 |
| 【彩度修正】 | 设定色彩深度。 |
| 【  】 | 可将图像文件尺寸转变为1280×960、640×480或320×240。 |

1 MENU ▸ [▶] ▸ [编辑]

2 用 [] 选择需要显示的图像。按 [OK] 按钮。

- 照相机识别图像数据格式。
- 编辑其它图像时，用 [] 选择图像。
- 对于以 RAW+JPEG 格式记录的图像，会显示一个选择画面，要求您编辑相应的数据。
- 要退出编辑模式，请按 MENU 按钮。

3 设定画面因图像的数据格式而异。根据图像数据格式，选择想要编辑的数据，并执行以下步骤。

在此确认数据格式。
RAW或SHQ, HQ, SQ (=JPEG)



编辑JPEG图像时

[黑白]/[棕褐色]/[阴影调整]/[红眼修正]/
[彩度修正]/[]



编辑RAW图像时

RAW编辑根据照相机的当前设定进行。在拍摄前，根据您的需要设定照相机。

- 编辑过的图像将保存为另一个文件，而不是覆盖原始图像。

! 注

- 根据图像的不同，可能无法进行红眼修正。除眼部外，红眼修正功能可能还会影响图像的其它部分。
- 在下列情况中，无法进行尺寸调整：
图像以RAW格式记录时，图像经过电脑处理时，插卡存储空间不足时，图像由其它照相机记录时
- 对图像进行尺寸调整 ([]) 时，不能选择比原来记录的图像更大的像素数。

复制图像

通过使用此功能，可以将图像复制到xD-Picture Card和Compact Flash或Microdrive，或从xD-Picture Card和CompactFlash或Microdrive上复制图像。如果同时插入两张插卡，可以选择此菜单。选定的插卡为复制源。

[] [CF/xD] (P. 100)

复制全部图像

1 MENU ▸ [▶] ▸ [复制所有文件]

2 按 []。

3 用 [] 选择[执行]。

4 按 [OK]。



复制选定的图像

- 1 显示要复制的图像，然后按 **OK** 按钮。
 - 选定的图像将显示红色外框。
 - 要取消选择，再次按 **OK** 按钮。
- 2 按 **DISP** 显示要复制的其它图像，然后按 **OK** 按钮。
- 3 选择要复制的图像后，按 **COPY/□**（复制）按钮。
- 4 用 **←** **→** 选择[执行]，然后按 **OK**。
 - 可以在索引显示期间复制选定的图像。

COPY/□按钮

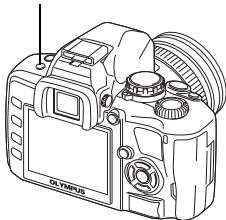

单张复制

- 1 选择所需图像，然后按 **COPY/□**（复制）按钮。
- 2 用 **←** **→** 选择[执行]，然后按 **OK**。

4 播放功能

保护图像 — 避免意外删除



此功能可以保护不希望删除的图像。已被保护的图像，不能用删除单张图像或全部删除功能进行删除操作。

单张保护

- 播放要保护的图像，然后按 **Fn**（保护）按钮。
- **Fn**（保护记号）被显示在屏幕的右上角。

如需取消保护图像功能时

显示已经保护的图像，并按下 **Fn** 按钮。

Fn按钮

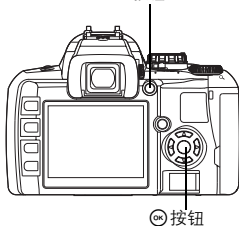



Fn按钮

保护选定的图像

此功能可以在单张播放或索引显示过程中一次保护选定的图像。

- 1 显示要保护的图像，然后按 **Fn** 按钮。
 - 选定的图像将显示红色外框。
 - 要取消选择，再次按 **Fn** 按钮。
 - 在索引显示时，按 **DISP** 选择要保护的图像，然后按 **Fn** 按钮。

2 按  显示要保护的其它图像，然后按  按钮。



3 选择要保护的图像后，按  (保护) 按钮。

解除所有保护功能

此功能可以一次解除多张图像的保护功能。

1 MENU  []  [重置保护]

[执行]/[取消]

2 用   选择[执行]，然后按 。

注

- 即使图像处在被保护的状态下，仍可以通过插卡的格式化程序删除全部图像。( P. 99)
- 不能旋转已保护的图像。

4

播放功能

删除图像

此功能可以删除拍摄的图像。您可以选择单张删除（只删除当前显示的图像），全部删除（删除插卡上存储的所有图像）、或选定图像删除（只删除被选定的图像）。



注

- 删除以RAW+JPG格式记录的图像文件时，单张删除只删除JPEG图像，不删除RAW图像。对于全部删除和选择删除，可以同时删除RAW和JPEG图像。
- 不能删除已被保护的图像。请先取消保护图像的设置，再进行删除操作。
- 图像一旦被删除将无法再恢复。 “保护图像—避免意外删除”（P. 67）

单张删除

1 播放您要删除的图像。

2 按  (删除) 按钮。

3 用   选择[执行]，然后按 。

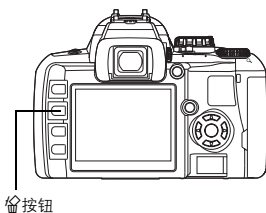

全部删除

- 1 MENU ▸ [OK] ▸ [设定存储卡]
- 2 用 选择[全部删除]，然后按 。
- 3 用 选择[执行]，然后按 。
 - 删除全部图像。



删除选定的图像

此功能可以在单张播放或索引显示过程中一次删除选定的图像。

- 1 显示要删除的图像，然后按 按钮。
 - 选定的图像将显示红色外框。
 - 要取消选择，再次按 按钮。
 - 在索引显示时，按 选择要删除的图像，然后按 按钮。
- 2 按 显示要删除的其它图像，然后按 按钮。
- 3 选定要删除的图像后，按 (删除) 按钮。
- 4 用 选择[执行]，然后按 。



设定自定义重设

一般而言，在电源关闭后，照相机的当前设定内容都会被保存（包括任何变更内容）。本照相机可让您使用【重设】恢复默认值，并在【重设1】和【重设2】中注册2种不同的重设设定以备日后使用。

MENU ▶ **[OK]** ▶ **[设定自定义重设]**

[重设]/[重设1]/[重设2]

- 如果设定已经注册，【重设1】/【重设2】选项旁显示【登录】。

注册重设设定

- 1 选择【重设1】/【重设2】进行注册，然后按 **[OK]** 按钮。
- 2 选择【登录】，然后按 **[OK]** 按钮。
 - 要取消注册，选择【重设】。



5

使用重设设定

可以将照相机重设为【重设1】或【重设2】设定，或恢复默认值。

- [重设]:** 重设为默认值。
[重设1]/[重设2]: 重设为注册的设定。

- 1 选择【重设】/【重设1】/【重设2】，然后按 **[OK]** 按钮。
- 2 用 **[左]/[右]** 选择【执行】，然后按 **[OK]**。



可以在设定自定义重设中注册的功能以及可以重设为默认值的功能

功能	默认值	设定自定义重设注册
影像模式	NATURAL	✓
灰阶	标准	✓
	HQ	✓
	±0	✓
噪声过滤	标准	✓
减少噪声	开	✓
白平衡	自动	✓
ISO	自动	✓
测光		✓
闪光选择	自动闪光 ¹	✓
	±0	✓
		✓
AF模式	S-AF	✓
	自动	✓
AE BKT	关	✓
防震	关	✓
播放模式	单张图像播放（无信息）	—
所有影像WB补偿	±0	—
SQ	1280 × 960, 1/8	✓
自动出现	开	✓
AEL/AFL	mode1 ²	✓
AEL/AFL记录	关	✓
AEL测光模式	与测光模式同步。	✓
功能	关	✓
AF补偿发光	开	✓
LV扩张	关	✓
画框表示	关	✓
	2007.01.01 00:00	—
CF/xD	CF	—
文件名	自动	—
	0	✓
（语言选择）	*3	—
VIDEO输出	*3	—
	开	✓
记录浏览	5SEC	✓
待机时间	1MIN	✓
背光时间设置	8SEC	✓
USB模式	自动	—
色彩空间	sRGB	✓
像素映射	—	—
清洁模式	—	—
	DIAL	—
固件	—	—

✓：可以注册。—：不能注册。

使用[重设1]/[重设2]设定时，标有“—”的功能将保留其当前设定。不恢复默认值。

*1：根据选择的曝光模式，默认值有所不同。

*2：根据选择的聚焦模式，默认值有所不同。

*3：根据购买本照相机的地点，默认值有所不同。

AEL/AFL 模式

您可以使用**AEL**按钮代替快门按钮实行AF或测光。这个按钮的使用方法如下。

- 要聚焦在特定对象上，然后改变照片构图时。
- 要通过不同于照相机聚焦位置的区域进行测光来设定曝光时。

选择按钮功能，使它与按下快门按钮时的操作匹配。在各别的聚焦模式下选择[mode 1]或[mode 2]。

MENU ▸ [{}i] ▸ [AEL/AFL]
[S-AF]/[C-AF]/[MF]

可以在 S-AF 模式中使用的模式

模式	快门按钮功能				AEL按钮功能	
	半按		全按		按住AEL按钮时	
	聚焦	曝光	聚焦	曝光	聚焦	曝光
mode1	锁定	锁定	—	—	—	锁定
mode2	—	锁定	—	—	锁定	—

可以在 C-AF 模式中使用的模式

模式	快门按钮功能				AEL按钮功能	
	半按		全按		按住AEL按钮时	
	聚焦	曝光	聚焦	曝光	聚焦	曝光
mode1	启动聚焦	—	锁定	锁定	—	锁定
mode2	—	锁定	锁定	—	启动聚焦	—

可以在 MF 模式中使用的模式

模式	快门按钮功能				AEL按钮功能	
	半按		全按		按住AEL按钮时	
	聚焦	曝光	聚焦	曝光	聚焦	曝光
mode1	—	锁定	—	—	—	锁定
mode2	—	锁定	—	—	S-AF	—

其它功能设定

AEL/AFL 记录

您可以按**AEL**（AE锁定）按钮以锁定并保持曝光设定。

MENU ▸ [{}i] ▸ [AEL/AFL 记录]

[开]：按**AEL**按钮以锁定并保持曝光设定。再次按下可取消保持曝光设定。

[关]：仅当按下**AEL**按钮时，才锁定曝光设定。

AEL 测光

为按**AEL**（AE锁定）按钮时的测光模式进行设定以锁定曝光设定。

MENU ▶ [i] ▶ [AEL 测光模式]

[自动]/[]/[]/[]/[SH]

- [自动]根据[测光]模式下选择的模式进行测光。

补偿所有白平衡

可以对所有的白平衡模式一次应用相同的补偿值。

MENU ▶ [i] ▶ [所有影像 WB 补偿]

[所有影像设置]：将相同的补偿值应用到WB模式。

[所有影像复位]：一次清除应用到各种WB模式的WB补偿值设定。

如果选择 [所有影像设置]

- 1) 用选择色彩方向。
R-B 红—蓝 / G-M 绿—品红
- 2) 用设定补偿值。“白平衡补偿”（ P. 56）
 - 可以检查所调节的白平衡。

如果选择 [所有影像复位]

- 1) 用选择[执行]。

自动弹出

在**AUTO**或场景模式下，出现了亮度低或反光的现象时，内置闪光灯自动弹出。

您可以通过设定停止内置闪光灯的自动弹出。

MENU ▶ [i] ▶ [自动出现]

[开]：内置闪光灯自动弹出。

[关]：内置闪光灯不自动弹出。

功能

供您将功能指定到按钮。

MENU ▶ [i] ▶ [功能]

[关]

不允许功能配置。

[]

按按钮以获得白平衡值。

“设定单触白平衡”（P. 57）

[测试影像]

按住按钮的同时按下快门按钮，不必将图像存储到插卡上，即可在显示屏上检查刚才拍摄的图像。如果希望在保存图像之前查看图像的效果，该功能非常实用。

[预览]/[即时浏览]（电子）

按住按钮时，可以使用预览功能。

“预览功能”（P. 34）

在实时取景拍摄过程中可以使监视器变亮，以便确认被摄体。

MENU ▸ [i] ▸ [LV 扩张]

[关]

在监视器上以曝光设定时间调节的亮度显示被摄体。通过监视器一边确认一边拍摄需要的照片。

[开]

照相机自动调整亮度并在监视器上显示被摄体以便于确认。白平衡和曝光补偿的调整结果不能反应在监视器上。

文件名

拍摄图像时，照相机设定文件名，并存储在文件夹中。文件夹和文件名都可以在日后用电脑进行文件操作时使用。

文件名的标示状态如下图所示。

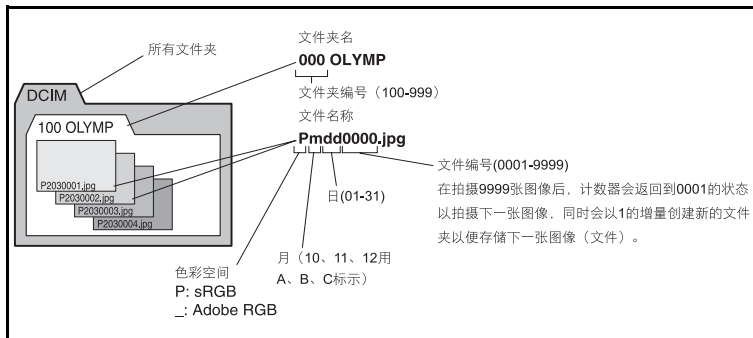

MENU ▸ [i2] ▸ [文件名]

[自动]

即使插入新的插卡后，也会保留以前插卡的文件夹编号。如果新插卡内的图像文件编号与旧插卡的相同，在新插卡的文件编号会从旧卡中的最大编号开始依次编号。

[重设]

插入新的插卡之后，文件夹编号会从100开始递增，文件编号会从0001开始递增。如果插入存有图像的插卡时，插卡内会生成递增的储存编号。

- 当文件夹编号和文件编号达到最大编号设定时（999/9999），即使插卡的容量尚未用完，也不能进行后续的图像存储操作。也不能继续拍摄图像。此时请更换插卡。

记录浏览 — 拍摄后立即查看图像

此功能可以在液晶显示屏上显示已记录在插卡中的刚拍摄的图像，并可以选择显示图像的时间长短。它适用于快速查看刚拍摄的图像。检查图像时半按快门按钮可以立即继续拍摄。

MENU ▶ [12] ▶ [记录浏览]

[关] 不显示记录到插卡上的图像。

[1SEC] - [20SEC] 选择每张图像显示的秒数。可以以1秒为单位进行设定。

设定操作提示音

按下按钮时，照相机会发出操作提示音。在此功能下可以设定开启或关闭此声音。

MENU ▶ [11] ▶ [●●●]

[关]/[开]

显示屏亮度调节

将液晶显示屏的亮度调至最佳的视觉效果。

MENU ▶ [12] ▶ [☀️]

用  调节亮度。

待机时间

经过了指定时间后仍未执行任何操作时，照相机进入待机状态以节省电池电量。控制面板显示一定时间后，背景光关闭，照相机进入待机模式。【待机时间】选择进入待机状态的时间。

[关]解除待机状态。

一旦触碰任何一个按钮（快门按钮、箭头按钮等），便会再次启动照相机。

MENU ▶ [12] ▶ [待机时间]

[关]/[1MIN]/[3MIN]/[5MIN]/[10MIN]

背景光定时器



为节省电池电力，在控制面板显示一定时间后，液晶显示屏的背景光关闭，显示屏变暗。[HOLD]将背景光设为持续打开。

一旦触碰任何一个按钮（快门按钮、箭头按钮等），液晶显示屏背景光便会再次打开。

MENU ▶ [12] ▶ [背光时间设置]

[8SEC]/[30SEC]/[1MIN]/[HOLD]

USB 模式

您可以使用附带的USB电缆直接将照相机连接至电脑或打印机。如果事先指定了要连接的设备，您可以省略每次连接电缆至照相机时通常需要的USB连接设定步骤。有关如何将照相机连接至其它设备的详情，请参阅“将照相机连接至打印机”（ P. 81）和“将照相机连接到电脑”（ P. 85）。

MENU ▶ [12] ▶ [USB 模式]

[自动]

每次将电缆连接至电脑或打印机时，会显示USB连接的选项画面。

[存储]

允许您向电脑传输图像。您也可以通过PC连接选择使用OLYMPUS Master软件。

[MTP]

允许您向运行Windows Vista的电脑传输图像而不使用OLYMPUS Master软件。

[控制]

允许您使用选购的OLYMPUS Studio从电脑上控制照相机。

[轻松]

允许您将照相机连接至PictBridge兼容打印机。可以不使用电脑直接打印图片。

 “将照相机连接至打印机”（P. 81）

[自定义]

允许您将照相机连接至PictBridge兼容打印机。可以用设定的打印数、打印纸以及其它设定来打印图像。

 “将照相机连接至打印机”（P. 81）

改变照相机的显示语言

此功能可以将屏幕画面的显示语言和错误消息由英语转换成其它语言。

MENU ▶ [12] ▶

用  选择要使用的语言。

- 您可以使用附带的OLYMPUS Master软件在照相机上添加另一种语言。
有关详情，请参阅OLYMPUS Master软件中的帮助。

在连接电视机之前选择视频信号类型

此功能可以根据用户电视的视频信号类型来选择是NTSC或PAL。

如果要在国外将照相机连接到电视机上播放图像，则需要设定此功能。在连接AV电缆前请确认选择了正确的视频信号类型。如果使用不当的视频信号类型，记录后的图像便不会在电视上正确播放。

MENU ▶ [12] ▶ [VIDEO 输出]





[NTSC]/[PAL]

主要国家和地区的电视视频信号类型

使用照相机之前，请先检查视频信号类型。

NTSC	北美、日本、台湾、韩国
PAL	欧洲、中国

(水下模式)

可以将模式拨盘上的  (运动) 和  (夜景+人物) 切换为  (水中近拍) 和  (水中广角)。进行水下拍摄时，请使用选购的水下保护器。

MENU ▸ [1] ▸   /  



[DIAL ] / [DIAL ]

固件

将会显示产品的固件版本。

查询照相机或附件的相关内容或准备下载软件时，需要指出所用下列各产品的版本信息。

MENU ▸ [2] ▸ [固件]

按 。将会显示产品的固件版本。按  按钮退出菜单。

打印预约标志 (DPOF)



打印预约

通过打印预约功能，您可以将储存的图像的打印数据（打印数和日期 / 时间信息）保存到插卡上。

将记录了图像的插卡插入照相机中。

可通过下列方法打印已设定打印预约的图像。

在兼容 DPOF 打印的冲印店打印

可以用打印预约数据进行打印。

在 DPOF 兼容打印机上打印

可以不使用电脑直接连接打印机打印图片。有关详情，请参阅打印机的使用说明书。连接打印机时可能需要PC插卡转换器。

注

- 本照相机无法改变由其它设备设定的 DPOF 预约。请使用原设备进行更改。另外，使用本机设定了新的DPOF预约时，其他机器设定的预约将被删除。
- 部分功能可能无法在所有打印机上或在所有冲印店使用。
- 不能打印RAW格式的数据。

6

打印

单张预约

根据操作指南设定一张照片的打印预约。

1 MENU ▸ [] ▸ []



操作指南 — 取消 ▸ MENU 选择 ▸ [] 执行 ▸ OK

2 选择 []，然后按 [OK] 按钮。



取消 ▸ MENU 选择 ▸ [] 执行 ▸ OK

3 按 [] 选择要设定打印预约的图像，然后按 [] 设定打印张数。

- 要继续设定其他图像的打印预约时，请重复上述步骤。



取消 ▸ MENU 选择 ▸ [] 执行 ▸ OK

4 完成后按 **OK** 按钮。

- 单张预约画面被显示。

5 用 **OK** 选择日期和时间的显示方式。

- [无]** 打印的图像上不显示日期和时间。
- [日期]** 所有打印的图像上都印有拍摄日期。
- [时间]** 所有打印的图像上都印有拍摄时间。

6 选择[预约]，然后按 **OK** 按钮。



全部预约

将打印预约设定应用于插卡上存储的全部图像。打印号被固定为1。

1 MENU ▸ [▶] ▸ [凸]

2 选择[凸]，然后按 **OK** 按钮。

3 用 **OK** 选择日期和时间的显示方式。

- [无]** 打印的图像上不显示日期和时间。
- [日期]** 所有打印的图像上都印有拍摄日期。
- [时间]** 所有打印的图像上都印有拍摄时间。

4 选择[预约]，然后按 **OK** 按钮。

重设打印预约数据

您可以重设全部打印预约数据，或只重设所选图像的打印预约数据。

1 MENU ▸ [▶] ▸ [凸]









重设全部图像的打印预约数据

2 选择[凸]或[凸]，然后按 **OK** 按钮。

3 选择[重设]，然后按 **OK** 按钮。



为选择的图像重设打印预约数据

- 2 选择[凸]，然后按  按钮。
- 3 选择[保持]，然后按  按钮。
- 4 用   选择要重设打印预约数据的图像，然后按  将打印数设为0。
- 5 完成后按  按钮。
- 6 用  选择日期和时间的显示方式。
 - 该设定将应用于所有已设定打印预约数据的图像。
- 7 选择[预约]，然后按  按钮。

直接打印 (PictBridge)



用USB电缆连接照相机与PictBridge兼容打印机，即可直接打印记录的图像。要确定您使用的打印机是否兼容PictBridge，请参阅打印机的使用说明书。

PictBridge

实现数码照相机与不同品牌的打印机之间的连接的标准格式，并可用照相机直接打印图像。

标准

所有支持PictBridge的打印机都可以进行标准打印设定。在设定画面 ( P. 82) 中选择 **[凸标准设定]**，即可根据设定打印图像。有关打印机标准设定的详情，请参阅打印机的使用说明书或咨询打印机制造商。

- 可用的打印模式和纸张尺寸等设定内容因打印机型号而异。有关详情，请参阅打印机的使用说明书。
- 有关打印用纸类型、墨盒等详情，请参阅打印机的使用说明书。

! 注

- 打印时一定要使用充满电的电池。
- 不能打印以RAW数据记录的图像。
- 照相机连接USB电缆时，无法进入待机模式。

将照相机连接至打印机

使用本产品附带的USB电缆将照相机连接到PictBridge兼容的打印机。

- 1 打开打印机的电源，将USB电缆接至相机的多功能接口和打印机的USB接口。
 - 关于如何开启打印机电源以及USB接口位置的详细说明，请参阅打印机的使用说明书。

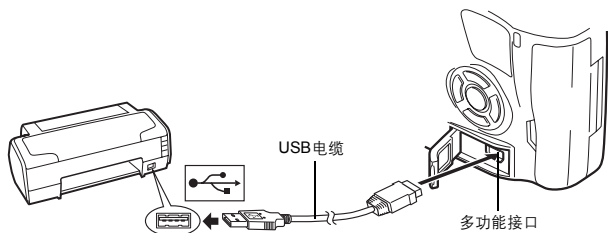

- 2 打开相机的电源。
 - 显示USB连接的选择画面。
- 3 按 **OK** 选择 **[轻松]** 或 **[自定义]**。

如果选择 **[轻松]**

- 转到“简易打印”（P. 81）。

如果选择 **[自定义]**

- 显示**[请稍等]**，照相机连接打印机。
转到“用户自定义打印”（P. 82）。

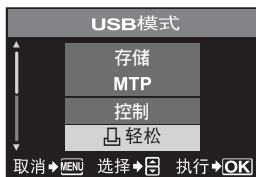

注

- 如果数分钟后不显示此画面，请拔下USB电缆并从步骤1重新开始。

简易打印

- 1 使用 **OK** 在相机上显示您要打印的照片。
 - 在照相机上显示要打印的图像，然后用USB电缆连接照相机和打印机。右边的画面立刻被显示。
- 2 按 **[打印]** 按钮。
 - 打印结束后显示照片选择画面。需要打印其他照片时，使用 **OK** 选择图像，然后按 **[打印]** 按钮。
 - 结束打印时，在显示图像选择画面的状态下从相机上拔下USB电缆。



1 按照操作指南设定打印选项。

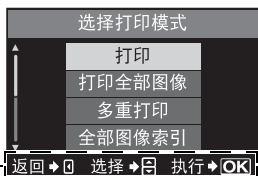

按照此处显示的操作向导进行操作。

选择打印模式

选择打印类型（打印模式）。可用的打印模式如下。

[打印]	打印选定的图像。
[打印全部图像]	打印储存在插卡上的全部图像，每张图像打印一张。
[多重打印]	在一张纸上分别打印多张同一图像。
[全部图像索引]	打印插卡上储存的全部图像索引。
[打印预约]	根据打印预约设定进行打印。如果未进行图像的打印预约设定，则无法使用该选项。（P. 78）

6

打印

设定打印纸选项

该设定因打印机类型而异。如果只能使用打印机的[标准设定]，则不能改变该设定。

[尺寸]	设定打印机支持的纸张尺寸。
[无框]	选择打印出来的图像是充满整个页面还是留有边框。
[分割数]	选择每张纸的图像数量。在选择[多重打印]时显示。



选择要打印的图像

选择要打印的图像。选择的图像可以在以后打印（1张预约），也可以立即打印正在显示的图像。

- [打印] (OK) 打印当前显示的图像。如果有一张图像应用了【1张】预约，则只打印该预约图像。
- [1张] (□) 将打印预约应用到当前显示的图像。如果要将在打印预约应用到其它图像，请在应用【1张】后，用(⊕)选择它们。
- [详细] (▽) 设定当前显示图像的打印数和其它项目，以及是否进行打印。
☞ “设定打印数据” (P. 83)



设定打印数据

选择打印时是否打印打印数据，如日期、时间或文件名等。

- [凸x] 设定打印数。
- [日期] 在照片上打印记录的日期和时间。
- [文件名] 在照片上打印记录的文件名。



2 设定了用于打印和打印数据的图像后，选择【确定】，按(OK)按钮。

- [确定] 将要打印的图像发送到打印机。
- [取消] 重新进行设定。这样将会丢失所有的打印预约数据。如果要保留打印预约数据并进行其它设定，请按(⊕)。即可返回先前的设定。



- 要停止或取消打印，请按(⊕)按钮。

- [继续] 继续打印。
- [取消] 取消打印。这样将会丢失所有的打印预约数据。



7 使用 OLYMPUS Master 软件

流程图

利用附送的OLYMPUS Master软件，您只需用USB电缆将照相机连接到电脑，就可以轻松地把储存在插卡上的图像传输到电脑。

准备物品

- OLYMPUS Master 2 CD-ROM
- 配备USB接口的电脑
- USB电缆

安装OLYMPUS Master
(请参考OLYMPUS Master中的安装指南)

用附送的USB电缆将照相机连接到电脑 (P. 85)

启动OLYMPUS Master (P. 86)

将图像保存到电脑中 (P. 86)

断开照相机与电脑的连接 (P. 87)

使用附送的 OLYMPUS Master 软件

7

什么是 OLYMPUS Master?

OLYMPUS Master是一个图像处理程序，具有对照相机拍摄图像进行浏览和编辑的功能。安装到电脑之后，您就可以使用以下功能。

- 将照相机或移动介质中的图像传送到电脑
- 观看图像
您也可以享受幻灯片放映和声音播放的乐趣。
- 分类和组织图像
可以将图像整理到影集或文件夹。传输的图像自动按拍摄日期整理，让您能快速找到所要的特定图像。
- 使用滤色和修正功能对图像进行修正
- 编辑图像
您可以对图像进行旋转、剪裁或改变图像的尺寸。
- 多种打印格式
可以方便地打印图形。
- 生成全景拍摄图像
可以将使用全景拍摄功能拍摄的图像制成一张全景拍摄图像。
- 升级照相机固体

有关OLYMPUS Master其它特性的信息，以及如何使用此软件的详情，请参阅OLYMPUS Master软件的“帮助”。

将照相机连接到电脑

用附送的USB电缆将照相机连接到电脑上。

1 使用附带的USB电缆将电脑的USB接口与照相机的多功能接口连接起来。

- USB接口所在位置因电脑的类型而异。有关详情，请参阅电脑的使用说明书。

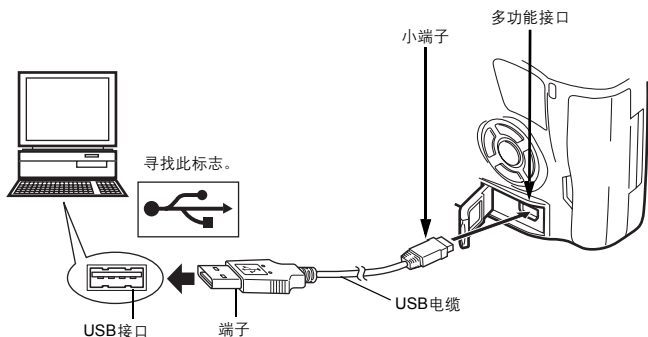

2 将照相机电源开关设为**ON**。

- 显示USB连接的选择画面。

3 按 选择[存储]。按 按钮。

4 电脑会将照相机识别为新硬件。

- Windows

第一次将照相机连接到电脑时，电脑会自动识别照相机。出现安装完毕的对话框时，单击“确定”。电脑将照相机识别为“可移动磁盘 ”。

- Macintosh

iPhoto是Mac操作系统的默认图像管理应用程序。当您第一次连接Olympus数码相机时，iPhoto会自动启动。关闭iPhoto，然后启动OLYMPUS Master。



7

使用 OLYMPUS Master 软件

! 注

- 照相机与电脑连接时，照相机上的任何按钮都无法操作。

启动 OLYMPUS Master 软件

■ Windows

1 双击桌面上的“OLYMPUS Master 2”图标 。

■ Macintosh

1 双击“OLYMPUS Master 2”文件夹中的“OLYMPUS Master 2”图标 。

- 显示浏览窗口。
- 安装后第一次启动 OLYMPUS Master 时，在浏览画面前面显示 OLYMPUS Master 起始设定画面和客户登记画面。
按照画面指示进行操作。



退出 OLYMPUS Master

1 单击各窗口的“退出” 。

- 退出 OLYMPUS Master。

在电脑上显示照相机图像

下载和保存图像

1 单击浏览窗口的“图像传送” ，然后单击“来自相机” 。

- 显示要从照相机传输图像的窗口。照相机中的全部图像均显示。

2 选择“新建相册”并输入相册名称。

3 选择图像文件并单击“图像传送”。

- 指示下载完成的窗口显示。

4 单击“立刻浏览图像”。

- 下载的图像显示在浏览窗口中。



7

使用 OLYMPUS Master 软件

1 确定插卡读写指示灯停止闪烁。

插卡读写指示灯

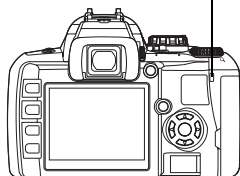

2 准备拔下USB电缆。

■ Windows

- 1) 单击工作栏中的“拔下或弹出硬件”图标 .
- 2) 单击弹出式信息。

- 3) 在“安全地移除硬件”对话框中单击“确定”即可。



■ Macintosh

- 1) 在桌面上拖动“Untitled”或“NO_NAME”图标时，垃圾箱变为弹出图标。将它拖放到弹出图标上。



3 从照相机拔下USB电缆。

! 注

- 使用Windows时：
单击“拔下或弹出硬件”时，可能显示警告消息。此时，请确定没有正从照相机下载图像资料，并且未打开任何读写照相机图像文件的应用程序。关闭所有此类应用程序，再次单击“拔下或弹出硬件”并拔下电缆。

观看静止图像

1 单击浏览视窗中的“相册”标签并选择您要观看的相册。

- 所选的相册图像显示在缩略图区。

2 双击您要观看的静止图像缩略图。

- OLYMPUS Master切换到图像编辑视窗，图像被放大。
- 单击“后退”  返回到浏览视窗。



不使用 OLYMPUS Master 将图像传输到电脑

您的照相机支持USB Mass Storage Class。您也可以使用附送的USB电缆把照相机连接到电脑，从而把图像传输到电脑。即使不用OLYMPUS Master也可以进行传输。以下操作系统兼容USB连接：

- 7 使用 OLYMPUS Master 软件
- Windows : Windows 98SE/Me/2000 Professional/XP Home Edition/XP Professional/Vista
Macintosh : Mac OS 9.0-9.2/X

注

- 如果您的电脑运行Windows 98SE，则需要安装USB驱动程序。使用USB电缆将照相机连接电脑之前，请双击附带的OLYMPUS Master光盘上以下文件夹中的文件。
(驱动器名称)：\win98usb\INSTALL.EXE
- 如果电脑运行Windows Vista，在P83的步骤3中选择[MTP]以使用Windows Photo Gallery。
- 即使您的电脑配置了USB接口，在以下环境中资料传送也不能保证。
 - Windows 95/98/NT 4.0
 - 从Windows 95/98升级的Windows 98SE
 - Mac OS 8.6或更早版本
 - 以扩展卡等另外安装USB接口的电脑
 - 不带预装操作系统的电脑和自行组装机

拍摄提示和信息

拍摄前的提示

安装电池后无法打开照相机电源

电池未完全充电

- 使用充电器为电池充电。

温度较低时，暂时无法使用电池

- 温度较低时，电池性能会下降，并且充电量可能不够打开照相机电源。取出电池并将它放入口袋，使其温度有所回升。

按下快门按钮时未拍摄图像

照相机已自动关闭电源

- 为了节省电量，当照相机处于打开状态时（显示屏亮着），如果未进行任何操作，则照相机在一段时间后进入待机模式并停止操作。此时，液晶显示屏的指示灯熄灭。4小时之内未进行任何操作时，照相机将自动关闭电源。在重新打开电源之前，您无法使用照相机。🔋 “待机时间”（P. 75）

闪光灯正在充电

- 启动闪光灯时，控制面板或取景器中的 ⚡ 符号会闪烁，这表示闪光灯正在充电。直到该符号停止闪烁后，按下快门按钮。

无法聚焦

- 当取景器中的AF对焦确认标志闪烁时，它表示照相机无法使用AF进行聚焦。再次按下快门按钮。

降噪功能被起动

- 通常在拍摄夜景时，快门速度会调慢，因此容易产生噪声。使用慢快门速度拍摄之后相机的降噪功能起动，在此期间不能拍摄。您可以将【减少噪声】设定为【关】。🔇 “减少噪声”（P. 59）

未设定日期和时间

在购买相机时的设定状态下使用相机

- 购入相机时，相机内部的日期和时间未设定。在使用之前一定要设定日期和时间。📅 “日期/时间的设定”（P. 8）

相机中的电池已被卸下

- 如果照相机取出电池约1天，日期和时间设定将回到出厂预设设定。若在照相机中装入电池后短时间内取出，则设定会更快消失。在拍摄重要图像之前，请检查日期和时间的设定是否正确。

拍摄提示

聚焦对象

根据不同的对象，有几种聚焦方法。

AF 框没有聚焦于对象

- 使用聚焦锁定将AF框聚焦于对象。
🔒 “无法获得正确聚焦时（聚焦锁定）”（P. 35）

相应的 AF 框中聚焦了其它事物，而不是被摄对象

- 将 [] (AF 对焦框) 设为 [] 并聚焦于图像中央。
☞ “AF 对焦框选择” (P. 47)

对象在快速移动

- 将照相机聚焦于同被摄对象距离基本相当的事物 (半按快门按钮即可)，然后重新对图像进行构图并等待被摄对象进入对焦框。

使用微距镜头近距拍摄对象

- 使用微距镜头近距拍摄对象时，当对象的放大倍率增加时，很难使用 AF 进行聚焦。此时请设定手动聚焦 (MF)，旋转聚焦环并手调焦点。☞ “MF (手动聚焦)” (P. 48)

在低亮度环境下拍照

- 内置闪光灯可以设定充当为 AF 补偿发光器。当闪光灯弹出时，在 AF 模式下闪光灯可以帮助相机在低亮度的环境中聚焦。☞ “使用内置闪光灯” (P. 40)

难以聚焦的被摄对象

在下列情况下，可能很难使用自动聚焦进行聚焦。

AF 对焦确认标志闪烁时
这些对象未聚焦。

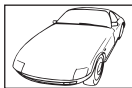

对比度低的被摄对象



对焦框中央的被摄对象上有极亮的区域

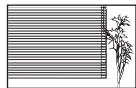

有重复图案的被摄对象

AF 对焦确认标志亮起，
但是没有聚焦于对象。



距离不等的被摄对象

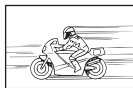

快速移动的被摄对象



被摄对象不在 AF 对焦框中

在任何情况下，聚焦于对比度较高的物体 (该物体及被摄对象与照相机之间的距离相同)，确定构图后拍摄图像。

拍摄清晰的图像

有几种因素可能导致图像变得模糊。

被摄对象太暗

- 改变快门速度，与对象亮度保持一致。如果将快门速度设得过低并且被摄对象较暗，则对象移动时图像会变得模糊。此外，在 **SCENE** (场景模式) 中关闭闪光灯时，快门速度会降低。将照相机固定在三脚架上。使用遥控器 (选购) 关闭快门也可以有效减少模糊现象。使用 **SCENE** (场景模式) 下的 [] (数码防抖模式) 也可以拍摄出清晰的图像。当 ISO 感光度自动增加时，您可以手持照相机并不使用闪光灯的情况下，在弱光条件下拍摄图像。

按下快门按钮时照相机或手晃动。

- 轻轻按下快门按钮，或用双手固定照相机，以避免它晃动。

使用较少闪光拍摄图像

当光线不足时，闪光灯会自动闪光。如果被摄对象距离太远，闪光灯可能无效。以下说明了在这种情况下，如何不使用闪光灯拍摄图像。

将 **SCENE** (场景模式) 设为 **[M]** (数码防抖模式)

- 当ISO感光度自动增加时,您可以手持照相机并不使用闪光灯的情况下,在弱光条件下拍摄图像。

增大 [ISO] 设定

- 增大 **[ISO]** 设定值。图像可能产生颗粒效果。
-  “ISO—设定所需的感光度” (P. 54)

图像颗粒过粗

有几种因素可能导致图像出现颗粒效果。

增大 ISO 感光度

- 增大 **[ISO]** 设定时,可能产生「噪声」,它表现为额外的色块或颜色不均匀,从而使图像出现颗粒效果。本照相机配备一种功能,可以在消除噪声的情况下以高感光度进行拍摄;但是,增大ISO感光度时也会加重颗粒效果。
-  “ISO—设定所需的感光度” (P. 54)

拍摄的图像略带白色

在逆光或半逆光条件下进行拍摄时,可能出现这种情况。这是由于一种称为“眩光”或“鬼影”的现象。考虑构图时,尽可能将强光源排除在图像之外。即使图像中不存在光源,仍可能出现眩光现象。使用镜头遮光罩保护镜头不受光源干扰。如果镜头遮光罩不起作用,可用手遮挡光线。





使用正确的颜色拍摄图像

被摄体的照明光源可以导致图像的颜色和实际颜色的不同。**[WB]** 功能可以帮助相机决定正确颜色。**[自动]** 设定通常可以提供最佳的白平衡,但根据不同的被摄对象,尝试改变**[WB]** 设定可能更好。

- 当被摄对象位于晴天的蔽光区域时
- 当被摄对象同时受到自然光和室内光的照射时(如窗户旁)
- 当图像中没有白色时
-  “白平衡—调节色调” (P. 54)





拍摄白色的沙滩或雪景图像

拍摄雪等白色对象时,通常会比实际对象颜色略深。有几种捕捉白色的方法。

- 朝 **[+]** 调节曝光补偿。 “曝光补偿—改变图像亮度” (P. 53)
- 使用 **SCENE** (场景模式) 中的 **[S]** (海滩和雪景) 拍摄图像。这种设定最适合在晴天拍摄海洋或山峦雪景。 “场景模式” (P. 29)
- 使用 **[H]** (高光控制)。
将需要突出白色的对象放在取景器中央,半按快门按钮。中央测光的部分会设定为显示得更白。 “测光模式—改变测光系统” (P. 52)
- 使用自动维持拍摄功能拍摄图像。
如果不知道曝光补偿量,请尝试使用自动维持拍摄。每次按下快门按钮时,补偿值会略有变化。如果设定为更高的曝光补偿值,您可以根据该值向上或向下调节补偿值,然后拍摄图像。 “AE自动包围式曝光” (P. 35)

逆光拍摄对象

如果与被摄对象相比，背景太亮，明亮部分的曝光会受到影响，对象颜色会显得略深。这是因为照相机根据整个画面的亮度确定曝光。

- 将【测光】设为  (点测光) 以测量位于图像中央的对象的曝光。要改变构图，将被摄对象放在图像中央。按住 **AFL** 按钮的同时，改变构图并按下快门按钮。
 “测光模式—改变测光系统” (P. 52)
- 启动闪光灯，将闪光模式设为  (强制闪光) 并拍摄图像。您可以拍摄逆光的对象，并且其正面也不会显得太暗。 (强制闪光) 用于拍摄逆光、荧光和其它人工照明条件下的对象。
 “设定闪光模式” (P. 39)

图像显得太亮或太暗

在 **S** 模式或 **A** 模式下拍摄照片时，控制面板画面或取景器中显示的快门速度或光圈设定可能会闪烁。显示为红色表示无法获得正确曝光。如果按原样拍摄图像，它会显得太亮或太暗。如果出现这种情况，请改变光圈设定或快门速度。

 “**A**: 光圈优先拍摄” (P. 31), “**S**: 快门优先拍摄” (P. 32)

图像中的被摄对象上出现不知名的亮点

这可能是摄像设备上滞留点的问题。请实施【像素映射】。如果问题不能解决请重拍数次。“像素映射—检查图像处理功能” ( P. 98)

其它拍摄提示和信息

增加可拍摄图像数量

捕捉到的图像会存储在插卡内。以下方法说明了如何存储更多图像。

- 改变记录模式。
图像尺寸因记录模式而异。如果不确定插卡容量，请改变图像模式并拍摄图像。【像素数】越小并且【压缩】越大，图像尺寸越小。可以在记录模式的【SQ】中同时选择两者。 “选择记录模式” (P. 50)
- 使用大容量插卡。
可存储图像的数量因插卡容量而异。使用大容量插卡。

使用新的插卡

如果使用非 Olympus 插卡或用于电脑等其它用途的插卡，将显示消息【存储卡已满】。要在本照相机上使用插卡，请使用【格式化】功能对插卡进行格式化。 “格式化插卡” (P. 99)

延长电池使用时间

不拍摄图像时，执行以下任何操作会消耗电池电量。

- 反复半按快门按钮
- 长时间反复播放已拍摄图像
- 长时间使用即时浏览功能

要节省电池电量，请在不使用时关闭照相机电源。

无法从菜单中选择的功能

使用箭头按钮时，可能无法从菜单中选择某些项目。

- 在当前拍摄模式下无法设定的项目
- 由于已经设定另一项目而无法设定的项目：
【微距拍摄】和【闪光选择】的组合等。

选择最佳记录模式

记录模式主要分为2类：RAW和JPEG。RAW记录不会反映出曝光补偿、白平衡等图像本身的设定。JPEG则记录反映出这些设定的图像。JPEG还会压缩图像，以缩小记录图像时的文件尺寸。根据图像尺寸（像素数）或压缩比率，JPEG分为【SHQ】、【HQ】和【SQ】类型。压缩比率越高，则放大显示时图像的颗粒效果越明显。以下是选择记录模式的简要说明。

在电脑中对拍摄设定进行微调

- 【RAW】

在 A3 或 A4 尺寸的纸张上打印大图像 / 在电脑上编辑和处理图像

- 【SHQ】【HQ】及较大的像素数

打印明信片大小的图像

- 【SQ】及较大的像素数

以电子邮件附件形式发送或张贴在网站上

- 【SQ】及较小的像素数

☞ “记录模式列表”（P. 106）

将各项功能恢复为购机时的设定

- 即使关闭照相机电源，仍可保存这些设定。在“简易拍摄模式”（P. 17）下打开电源时，将变为特定设定。
- 要恢复为默认值，在【设定自定义重设】下设定【重设】。最多可选择2类设定进行重设。在【设定自定义重设】下使用【重设1】或【重设2】设定照相机的各种功能并注册。☞ “设定自定义重设”（P. 70）

在户外很难查看显示屏时，确认曝光

户外拍摄时，可能很难查看显示屏并确认曝光。

在即时浏览或播放图像过程中反复按**INFO**按钮显示直方图。

以下说明了如何方便地阅读直方图显示。

如何阅读直方图

- ① 如果直方图在此处出现许多峰值，则图像多数为黑色。
- ② 如果直方图在此处出现许多峰值，则图像多数为白色。

☞ “即时浏览”（P. 22），“信息显示”（P. 63）

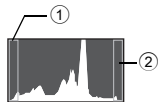

理解拍摄图像的设定和其它信息

播放一张图像，然后按 **INFO** 按钮。反复按下该按钮以改变信息显示量。📄 “信息显示” (P. 63)

在电脑上浏览图像

在电脑屏幕上浏览整张图像

图像在电脑屏幕上的显示尺寸因电脑设定而异。当显示器设定为 1024 × 768，并使用 Internet Explorer 全屏浏览尺寸为 2048 × 1536 的图像时，必须使用滚动功能才能浏览整张图像。有几种方法可以在电脑屏幕上浏览整张图像。

使用图像浏览软件浏览图像

- 从附带的 CD-ROM 安装 OLYMPUS Master 软件。









改变显示器设定

- 可能会重新排列电脑桌面上的图标。有关改变电脑设定的详情，请参阅电脑的使用说明书。

浏览以 RAW 格式记录的图像

- 使用附带的 CD-ROM 安装 OLYMPUS Master 软件。您可以使用 OLYMPUS Master 中的 RAW 开发功能设置拍摄图像时的设定，改变曝光补偿和白平衡的具体设定。

显示错误消息时

取景器指示	液晶显示屏指示	可能的原因	解决方法
正常显示	 没有找到存储卡	插卡未插入或未被识别。	插入插卡或插入其它类型的插卡。
	 这张卡不能使用	插卡出现错误。	重新插入插卡。如果问题依然存在，请将插卡进行格式化。如果插卡不能进行格式化，表示插卡已经损坏。
	 写保护	禁止对插卡写入数据。	插卡已经通过电脑设定为只读状态。请用电脑重新进行插卡的设定。
无显示	 存储卡已满	插卡空间已满。不能继续进行拍摄或不能再存储打印预约等信息。	更换新卡或删除不需要的图像。 在删除图像之前，请先将重要的图像传输到电脑中作备份。
		插卡空间不足，无法记录打印预约或新的图像。	更换新卡或删除不需要的图像。 在删除图像之前，请先将重要的图像传输到电脑中作备份。
无显示	 没有记录任何图像	没有记录任何图像	插卡中并未存储图像。记录图像并播放。
无显示	 该图像不能显示	选定的图像出现错误，因此不能播放。或者该图像不能在本照相机上播放。	使用图像处理软件，在电脑上浏览图像。如果不能浏览时，表示图像文件已经损坏。
无显示	 图像不能被编辑	用其他照像机拍摄的图像无法在本照像机上编辑。	使用图像处理软件编辑图像。

取景器指示	液晶显示屏指示	可能的原因	解决方法
无显示	 相机内部温度过高，请在相机降温后使用	长时间使用即时浏览或连拍增高照像机的内部温度。	稍等片刻让照像机自动关闭。让照像机的内部温度下降后再恢复操作。
	 插卡盖已打开	插卡舱盖处于开启状态。	关闭插卡舱盖。
无显示	 剩余电量不足	电池电量耗尽。	请将电池充电。
无显示	 未连接	照相机与电脑或打印机的连接不正确。	请断开照相机的连接，然后重新正确连接。
无显示	 无纸张	打印机缺纸。	请装上打印纸。
无显示	 无油墨	打印机的油墨已用完。	请更换打印机墨盒。
无显示	 夹纸	纸被夹住。	请取出被夹住的纸。
无显示	打印机的设定已改变	打印机的纸盒被移开，或在设定照相机的同时操作了打印机。	对照相机进行设定时，请勿操作打印机。
无显示	 打印机故障	打印机和/或照相机出现故障。	请关闭照相机和打印机的电源。检查打印机，纠正错误后再重新打开电源。
无显示	无法打印此图像	无法在本照相机上打印其它照相机记录的图像。	请使用电脑打印图像。

照相机的保养

清洁和存放照相机

■ 清洗照相机

在清洗照相机之前，请先关闭照相机电源，并取出电池。

外壳：

→ 请用软布轻拭外壳。如果照相机非常脏，可以将布放入中性肥皂水中浸泡，然后拧干。用该湿布擦拭照相机，再用干布擦干。在海滩使用照相机后，可以用干布沾上清水拧干后擦拭照相机。

液晶显示屏和取景器：

→ 请用软布轻拭外壳。

镜头、反光镜和聚焦屏：

→ 请使用市售的吹风机清除镜头、反光镜和聚焦屏上的灰尘。镜头上的灰尘可以用拭镜纸轻轻地擦拭。

■ 照相机的保管

- 长期不使用并存放照相机时，请取出电池和插卡。并将照相机存放在通风良好的干冷环境中。
- 请定期装入电池并检测照相机功能是否正常。

摄像设备的清洗和检查

本照相机具有除尘功能，可以防止灰尘进入摄像设备；并且可以通过超声波的振动功能来清除摄像设备表面的灰尘。当电源开关设定在 ON 时，便会启动除尘功能。除尘功能与像素映射（检查摄像设备和图像处理电路）同时动作。由于每次打开照相机电源，都会启动除尘功能，为使除尘功能有效地发挥作用，应竖着拿照相机。除尘功能工作时，SSWF 指示灯闪烁。

🔊 “SSWF 指示灯”（P. 7）

❗ 注

- 请勿使用甲苯、酒精等强效溶剂或经过化学处理的布料。
- 为了避免照相机受到腐蚀，请勿将照相机放在有化学成份的环境中。
- 镜头脏时其表面可能会发霉。
- 长时间未使用照相机时，在使用之前请务必检查照相机的每个部位。在拍摄重要的图像之前，请务必先进行试拍，以确认照相机是否可以正常的操作。

清洁模式 — 除尘

如果摄像设备沾染了灰尘或污垢，图像中会出现黑点。可以联络 Olympus 授权的技术服务部门，对摄像设备进行物理清洗。摄像设备为非常精密的仪器，非常容易损坏。如果自行清洗摄像设备，请务必遵照下列步骤。请注意剩余电池电量。

如果在清洗期间电量耗尽时，快门会出现关闭现象，可能会导致快门及反光镜的损坏。

1 从照相机上取下镜头，并将照像机的电源开关切换至 ON。

2 MENU ▸ [i2] ▸ [清洁模式]

3 按 ，然后按 按钮。

- 照相机进入清洗模式。

4 全按快门按钮。

- 反光镜会升起，同时打开快门帘幕。

5 清洁摄像设备。

- 使用机械吹风机（市售的）来清除摄像设备表面上的灰尘。

6 当关闭电源停止清洗时，请小心不要让快门帘幕夹住机械吹风机。

- 如果关闭照相机的电源，快门帘幕合上时，会导致反光镜落下。



注

- 请注意避免让机械吹风机（市售的）触碰到摄像设备。如果吹风机接触到摄像设备，摄像设备会受损。
- 切勿将机械吹风机放在镜头卡口的里面。如果电源和快门关闭，会导致快门帘幕受损。
- 请勿使用机械吹风机以外的设备。如果将高压气喷在摄像设备表面，摄像设备表面会出现冷凝现象而容易受损。

8

像素映射 — 检查图像处理功能

像素映射功能可让照相机检查和调整摄像设备及图像处理功能。使用液晶显示屏或完成连续拍摄之后，必须至少等待1分钟，才可以使用像素映射功能，以确保其功能的正常。

1 MENU ▸ [i2] ▸ [像素映射]

2 按 ，然后按 按钮。

- 像素映射过程中显示[处理中]。像素映射结束后，会返回到菜单状态。

注

- 在像素映射功能进行过程中，如果不慎将照相机电源关闭，可以参照步骤1重新启动此功能。

插卡基础知识

支持的插卡

本说明书中的“插卡”为存储介质。本照相机可以使用 CompactFlash、Microdrive 或 xD-Picture Card（选购件）。

CompactFlash

CompactFlash 为大容量固态闪存卡。您可以选用市售的 CF 卡。

Microdrive

Microdrive 采用大容量的硬盘驱动形式进行存储。您可以选用与 CF+Type II（CompactFlash 的扩展标准）相兼容的 Microdrive 卡。

xD-Picture Card

xD-Picture Card 是小型照相机常用的存储介质。

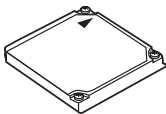
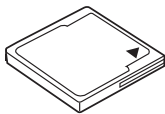

使用 Microdrive 的注意事项

Microdrive 采用硬盘驱动形式进行存储。由于硬盘驱动会产生转动，所以微型硬盘抵抗振动或冲击的能力不如其它的卡。使用 Microdrive 时必须特别注意（尤其是在记录及播放图像时），请先确认照相机在不会产生振动或冲击的情况下再使用 Microdrive。使用 Microdrive 之前，请务必阅读以下注意事项。同时请参照 Microdrive 的相关说明书。

- 请特别注意在存储图像的过程中如需放下照相机时，应将照相机缓慢的放置于平稳的物体表面上。
- 在振动或冲击的环境中，例如建筑工地、车辆在颠簸的路面上行驶，请勿操作照相机。
- 请勿将 Microdrive 放在可能会产生强大磁场的环境附近。

注

- 即使对卡进行格式化或消去可见数据，卡中的数据也不能完全被消除。废弃插卡时，一定要注意防止卡内个人信息的泄露。

格式化插卡

使用非奥林巴斯插卡或在电脑上格式化的插卡之前，必须用本照相机进行格式化。格式化插卡时，将会删除插卡上存储的所有数据，包括受保护的图像。格式化使用过的插卡时，请确认该卡上没有仍想保留的图像。

- 1 MENU ▸ [M] ▸ [设定存储卡]
- 2 用 [左] [右] 选择 [格式化]。按 [OK] 按钮。
- 3 用 [左] [右] 选择 [执行]。
按 [OK] 按钮。
 - 执行格式化。



要点

将卡插入两个插卡插槽时：

→ 在 **MENU** 的 **[CF/xD]** 中选择要使用的插卡。

MENU ▸ [12] ▸ **[CF/xD]**

[CF]/[xD]

电池和充电器

- 使用1节Olympus锂离子电池（BLS-1）。
不能使用其它电池。
- 照相机的耗电情况因使用方式和其它条件不同而异。
- 即使不拍摄图像，以下操作也会耗用许多电量，导致电池很快耗尽。
 - 在拍摄模式下半按快门按钮，反复进行自动聚焦。
 - 使用即时浏览。
 - 在液晶显示屏上长时间显示图像。
 - 连接到电脑或打印机时。
- 使用电量耗尽的电池时，照相机可能不显示电池不足警告就自动关闭电源。
- 购机时，电池未完全充电。在使用照相机之前，使用指定充电器（BCS-1）为电池充电。
- 该充电器的充电时间通常约为210分钟（估计值）。
- 请勿使用指定充电器以外的其它充电器。

在国外使用充电器

- 此充电器可用于世界各地100 V至240 V AC（50/60Hz）范围内的大部分家庭电源。但是，根据您所在的国家或地区，AC墙壁插座的形状可能不同，充电器可能需要插头转接器匹配AC墙壁插座。有关详细说明，请向您当地电器商店或旅行社咨询。
- 请勿使用市售旅行变压器，这样可能无法正常使用充电器。

菜单索引

拍摄菜单

标签	功能	设定	参考页	
	设定存储卡	全部删除 / 格式化	P. 69 P. 99	
	设定自定义重设	重设		P. 70
		重设1	登录 / 重设	
		重设2	登录 / 重设	
	影像模式	VIVID / NATURAL / MUTED / 黑白 / 棕褐色	P. 58	
	灰阶	自动 / 亮键 / 标准* / 暗键	P. 59	
		RAW/SHQ/HQ*/SQ/RAW+SHQ/RAW+HQ/RAW+SQ	P. 50	
	白平衡	自动*	R-7 - +7, G-7 - +7	P. 55
		5300K	R-7 - +7, G-7 - +7	
		6000K	R-7 - +7, G-7 - +7	
		7500K	R-7 - +7, G-7 - +7	
		3000K	R-7 - +7, G-7 - +7	
		4000K	R-7 - +7, G-7 - +7	
		4500K	R-7 - +7, G-7 - +7	
6600K		R-7 - +7, G-7 - +7		
CWB		2000K - 14000K		
ISO	自动* / 100 - 1600	P. 60		
噪声过滤	关 / 弱 / 标准* / 强	P. 54		
减少噪声	关 / 开*	P. 59		
	测光	ESP+AF*/ESP	P. 52	
		HI		
		SH		
		-2.0 - 0.0* - +2.0	P. 40	
	AF模式	S-AF*/C-AF/MF/S-AF+MF/C-AF+MF	P. 47	
		自动* / / /	P. 47	
AE BKT	关* / 3F 0.3EV/3F 0.7EV/3F 1.0EV	P. 35		
防震	关* / 1SEC - 30SEC	P. 60		

*默认值

播放菜单



标签	功能	设定	参考页	
▶			P. 64	
		关 / 开*	P. 64	
	编辑	RAW编辑		P. 65
		JPEG编辑	黑白 / 棕褐色 / 阴影调整 / 红眼修正 / 彩度修正 /	
			P. 78	
	复制所有文件	执行 / 取消	P. 66	
重置保护	执行 / 取消	P. 68		

*默认值

用户自定义菜单

标签	功能	设定	参考页	
1	所有影像WB补偿	所有影像设置	R-7 - +7	P. 73
		所有影像复位	G-7 - +7	
SQ	像素数	3200×2400/2560×1920/ 1600×1200/1280×960 ¹ /1024×768/ 640×480	P. 51	
		压缩		1/2.7, 1/4, 1/8*, 1/12
自动出现	关 / 开*		P. 73	
AEL/AFL	S-AF*	mode1*/mode2	P. 72	
	C-AF	mode1*/mode2		
	MF	mode1*/mode2		
AEL/AFL记录	关* / 开		P. 72	
AEL测光模式	自动* /		P. 73	
功能	关* / / 测试影像 / 预览 / 即时浏览		P. 73	
AF补偿发光	关 / 开*		P. 49	
LV扩张	关* / 开		P. 74	
	关 / 开*		P. 75	
画框表示	关* / 黄金分割 / 栅格 / 比例刻度		P. 22	
	DIAL / DIAL		P. 77	



















*默认值

标签	功能	设定	参考页
12		—	P. 8
	CF/xD	CF [*] /xD	P. 100
	文件名	自动 [*] / 重设	P. 74
		Lo -7 - 0 [*] - Hi +7	P. 75
		*1	P. 76
	VIDEO输出	*1	P. 76
	记录浏览	关 / 1SEC - 20SEC (5秒 [*])	P. 75
	待机时间	关 / 1MIN [*] /3MIN/5MIN/10MIN	P. 75
	背光时间设置	8SEC [*] /30SEC/1MIN/HOLD	P. 75
	USB模式	自动 [*] / 存储 / MTP / 控制 /  轻松 /  自定义	P. 76
	色彩空间	sRGB [*] /Adobe RGB	P. 60
	像素映射	—	P. 98
	清洁模式	—	P. 98
	固件	—	P. 77

* 默认值

*1 设定因购买照相机的地区而异。

可在个别拍摄模式中设定的功能

功能		AUTO	P	A	S	M		SCENE	
光圈值		—	✓	—	✓			—	
快门速度		—			✓			—	
B门拍摄		—			✓			—	
			✓		—		✓	—	
							✓		
闪光拍摄						✓		—	
取景器区	AUTO	✓			—		✓	—	
		✓			—		(在  模式下不能选择)	—	
	 SLOW	✓			—		✓	—	
	 SLOW	✓			—		✓	—	
	 SLOW2	—			✓			—	
					✓			(在  模式下不能选择)	—
						✓		—	
设定自定义重置		—		✓				—	
影像模式				✓				—	
灰阶						✓		—	
减少噪声						✓		(在  模式下不能选择)	
噪声过滤						✓		—	
						✓		—	
ISO						✓		—	
WB						✓		—	
						✓		—	
测光						✓		—	
 (连拍)						✓		—*1	
 (自拍定时器)							✓		
 (遥控器)							✓		
AF 模式						✓		—	
						✓		(在  模式下不能选择)	
AE BKT						✓		—	
防震						✓		—	
所有影像WB补偿						✓		—	
SQ							✓		
自动出现							✓		

功能	AUTO	P	A	S	M		SCENE
AEL/AFL					✓		—
AEL/AFL记录					✓		—
AEL测光模式					✓		—
功能					✓		—
画框表示					✓		✓ (在模式下不能选择)
						✓	
CF/xD						✓	
文件名						✓	
						✓	
						✓	
VIDEO输出						✓	
						✓	
记录浏览						✓	
待机时间						✓	
背光时间设置						✓	
USB模式						✓	
色彩空间					✓		—
AF补偿发光					✓		—
AV扩张						✓	
像素映射						✓	
清洁模式						✓	

✓: 可以设定 —: 不可以设定

*1: 、、可以设定

记录模式列表

表格中的文件大小仅供参考。

记录模式	像素数	压缩	文件格式	文件大小 (MB)
RAW	3648 × 2736	压缩	ORF	约22
SHQ		1/2.7		约7.9
HQ		1/8		约3.0
SQ	3200 × 2400	1/2.7	JPEG	约6.2
		1/4		约4.4
		1/8		约2.4
		1/12		约1.8
		1/2.7		约3.7
	2560 × 1920	1/4		约2.5
		1/8		约1.3
		1/12		约0.8
		1/2.7		约1.5
	1600 × 1200	1/4		约1.0
		1/8		约0.5
		1/12		约0.4
		1/2.7		约0.9
	1280 × 960	1/4		约0.6
		1/8		约0.3
		1/12		约0.2
		1/2.7		约0.6
	1024 × 768	1/4		约0.4
		1/8		约0.2
		1/12		约0.2
		1/2.7		约0.3
	640 × 480	1/4		约0.2
		1/8		约0.1
		1/12		约0.1
1/2.7		约0.1		

注

- 剩余图像张数会因被摄物体或是否设定打印预约等因素而变化。在某些情况下，取景器或液晶显示屏中所显示的剩余图像张数，在拍摄或删除图像后，有可能维持不变。
- 实际的文件大小会根据被摄对象而发生变化。

各部位名称

照相机机身

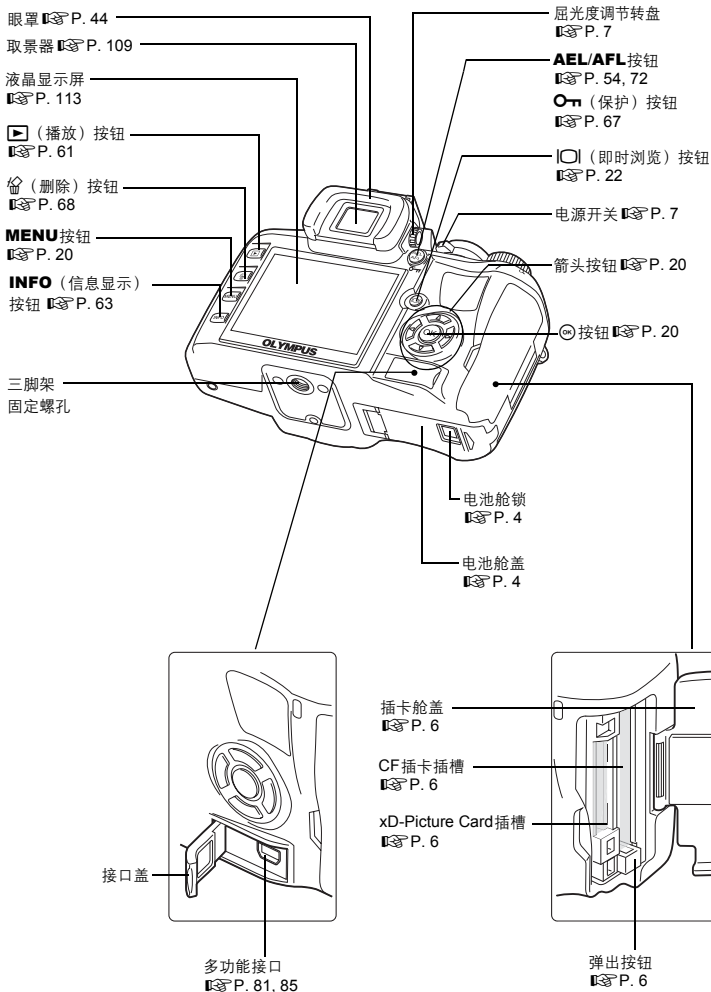

模式拨盘
P. 17

控制拨盘
P. 18, 19

快门按钮
P. 10

☒ (曝光补偿)
按钮 P. 53

自拍定时器 / 遥控指示灯 / 遥
控接收器 P. 43, 44

镜头连接标志
P. 5

镜头卡口
(摘下照相机上的防尘护盖后请装上镜头、
避免灰尘进入照相机。)

内置闪光灯
P. 40

热靴 P. 41

⚡ (闪光) 按钮
P. 39

⏱ / 📷
(遥控器 / 自拍定时器 / 连
拍按钮) 按钮
P. 43
COPY / 🖨 (复制 / 打印)
按钮 P. 66

背带环
P. 3

镜头解锁按钮
P. 5

镜头固定插销

反光镜

9

详细

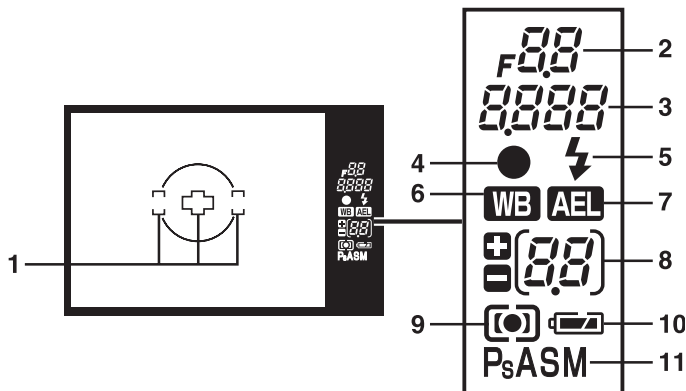

编号	项目	指示实例	参考页
1	AF对焦框	☐ ☐ ☐	P. 35, 47
2	光圈值	f/5.6	P. 30 - 33
3	快门速度	250	P. 30 - 33
4	AF对焦确认标志	●	P. 35
5	闪光灯	⚡ (闪烁: 正在充电, 点亮: 充电结束)	P. 40
6	白平衡	WB	P. 55
7	AE锁定	AEL	P. 54
8	曝光补偿值	0.7	P. 53
9	测光模式	☉ ☐	P. 52
10	电池检查	🔋 (可以使用) 🔋 (需要充电)	—
11	曝光模式	P, Ps, A, S, M	P. 30 - 33

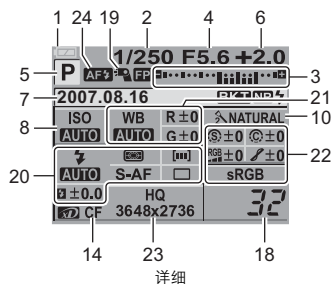
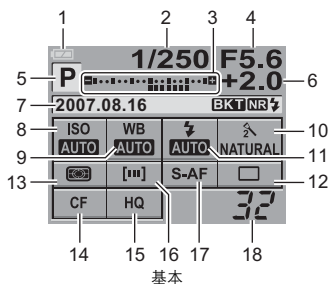

编号	项目	指示实例	参考页
1	电池检查	(可以使用), (需要充电)	—
2	快门速度	1/250	P. 30 - 33
3	曝光补偿指示灯 曝光等级指示灯 闪光补正等级指示灯		P. 53 P. 33 P. 40
4	光圈值	F5.6	P. 30 - 33
5	曝光模式	P , A , S , M ,	P. 17, P. 29 - 33
6	曝光补偿值	+2.0	P. 53
7	日期 自动维持拍摄 减少噪声 闪光灯正在充电 内部温度警告	2007.08.16 BKT NR 	P. 8 P. 35 P. 59 P. 40 P. 96
8	ISO	AUTO, 100, 200, 400	P. 54
9	白平衡		P. 55
10	影像模式	NATURAL	P. 58
11	闪光模式		P. 39
12	连拍 / 自拍定时器 / 遥控器	2s, 10s	P. 43
13	测光模式	HI , SH	P. 52
14	插卡	CF	P. 99
15	记录模式	SHQ	P. 51
16	AF对焦框		P. 47
17	AF模式	S-AF	P. 47
18	可存储静止图像数	32	—
19	Super FP闪光		P. 42

编号	项目	指示实例	参考页
20	闪光模式		P. 39
	闪光补正	+2.0	P. 40
	测光模式	, ,	P. 52
	AF模式	S-AF	P. 47
	AF对焦框		P. 47
	连拍 / 自拍定时器 / 遥控器	, 2s, 0s	P. 43
21	白平衡		P. 55
	白平衡补偿	R+3, G-2	P. 56
22	色彩空间	sRGB, Adobe RGB	P. 60
	清晰度	+2	P. 58
	对比度	+2	P. 58
	彩度	+2	P. 58
	灰阶	, ,	P. 59
23	记录模式 像素数	HQ 3648 × 2736	P. 51
24	AF补偿发光		P. 49



编号	项目	指示实例	参考页
1	电池检查	(可以使用), (需要充电)	—
2	曝光模式	P, A, S, M, , , , ,	P. 17, P. 29 - 33
3	快门速度	1/250	P. 30 - 33
4	光圈值	F5.6	P. 30 - 33
5	曝光补偿值	+2.0	P. 53
6	闪光灯	(闪烁: 正在充电, 点亮: 充电结束)	—
7	AF确认		—
8	闪光模式		P. 39
9	白平衡		P. 55
10	测光模式	, , , HI , SH	P. 52
11	可存储静止图像数	38	—
12	插卡	, CF	P. 99
13	AF对焦框	—	P. 47
14	记录模式	RAW+SHQ	P. 51
15	影像模式		P. 58
16	AF模式	S-AF	P. 47
17	连拍		P. 43
18	ISO	AUTO, 100, 200, 400	P. 54
19	内部温度警告	°C/F	P. 96

液晶显示屏指示 (播放过程中)

可以使用**INFO** (信息显示) 按钮进行液晶显示屏的转换操作。☞ “信息显示” (P. 63)



单张图像播放信息

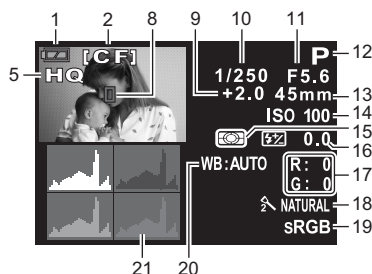

拍摄信息

编号	项目	指示实例	参考页
1	电池检查	(可以使用) (需要充电)	—
2	插卡	[CF], [xD]	P. 99
3	打印预约 打印数	×10	P. 78
4	保护		P. 67
5	记录模式	RAW, SHQ, HQ, SQ	P. 51
6	日期 / 时间	'07.08.16 21:56	P. 8
7	文件号码 图像号码	100-0030 30	P. 63
8	AF对焦框		P. 47
9	曝光补偿	+2.0	P. 53
10	快门速度	1/250	P. 30 - 33
11	光圈值	F5.6	P. 30 - 33
12	曝光模式	P, A, S, M ,	P. 17, P. 29 - 33
13	焦距长度*	45 mm	P. 121
14	ISO	ISO 100, ISO 200, ISO 400	P. 54
15	测光模式		P. 52
16	闪光校正	+0.5	P. 40
17	白平衡补偿	R: +3, G: -2	P. 56
18	影像模式	NATURAL	P. 58
19	色彩空间	sRGB, Adobe RGB	P. 60
20	白平衡	WB:AUTO	P. 55
21	直方图	—	P. 63

* 焦距以 1 mm 为单位显示。

用语表

A (光圈优先) 模式

可以自行设定光圈值，同时照相机机会自动变换快门速度，因此图像可以在正确的曝光状态下进行拍摄。

AE (自动曝光)

照相机的内置曝光设备会自动设定曝光值。本照相机有3种AE模式：P模式状态下，照相机可以以自动设定光圈值及快门速度。A模式状态下，用户可以选择光圈值并且照相机机会自动设定快门速度。S模式状态下，用户可以设定快门速度并且照相机机会自动设定光圈值。

M模式状态下，用户可以设定光圈值及快门速度。

AUTO 模式

程序自动曝光模式（见“P（编程）模式”）。另外，该模式具有在低光条件下进行拍摄时自动弹出闪光灯的功能。

DCF (照相机文件系统设计规程)

根据日本电子及信息技术工业协会（JEITA）所制定的图像文件标准。

DPOF (数码打印预约格式)

本功能可以在数码照相机内存储所需的打印输出设定。可以设定所需打印的图像和每张图像打印的份数，用户可以使用支持DPOF格式的打印机或数码冲印设备，轻松自如地打印出相关的图像。

EV (曝光值)

曝光测量系统。EV0表示光圈值为F1、快门速度为1秒。每当EV以1档的数量递增时，光圈值或快门速度便会出现1档的增量。EV同时也可以用来表示亮度及ISO感光度的设定情况。

ISO

国际标准化组织的国际通用缩写。用于数码照相机的感光度基于与用于胶片感光度相同的ISO标准。感光度以“ISO 100”的形式表示。ISO值越高，表示曝光感应速度越快。即使是在低照明的条件下也可以进行拍摄。

JPEG (联合图像专家组)

彩色静止图像的压缩标准。当记录模式设定为SHQ、HQ、SQ时，使用本照相机所拍摄的照片（图像），会存储为JPEG格式。将这些图像数据下载到电脑后，用户可以使用图像应用程序进行编辑或用互联网浏览器观看图像。

M (手动) 模式

用户可以自行设定光圈及快门速度。

NTSC (国家电视系统委员会) / PAL (逐行倒相制式)

彩色电视制式。NTSC主要用于日本、北美和韩国。

PAL主要用于欧洲和中国。

P (编程) 模式

也称为程序自动曝光模式。照相机机会自动设定最佳快门速度及光圈。

PictBridge

是一种行业标准，可以将数码照相机与支持该标准的任何品牌的打印机连接，直接打印图像。

RAW

原始图像，也就是在照相机未设定白平衡、清晰度、对比度等功能选项之前的图像数据。这种文件格式可以使用随机附带的软件进行浏览及编辑。使用其它图像应用软件，则无法打开文件进行操作。同时上述文件也无法进行DPOF打印。RAW格式文件以orf为后缀（*.orf）。

S (快门优先) 模式

一般称之为快门优先自动曝光模式。您可以设定快门速度，照相机会自动改变光圈，使图像得到最佳曝光效果。

TFT 彩色液晶显示屏

采用薄膜技术所制造的彩色液晶显示屏。

TTL (通过镜头测光) 系统

可以帮助调节聚焦状态。通过照相机的内置照明接收器，直接测量穿过镜头到聚焦画面的照明状态。

TTL 相位差检测系统

用于测量被摄对象的距离。照相机可以通过感应的相位对比进行图像的聚焦操作。

待机模式

可以节约电池电量的模式。如果在特定的时间内不使用照相机，便会自动进入待机模式。如需退出待机模式，可以按下照相机上的任何按钮（快门按钮、菜单按钮等）。

单反照相机

单镜头反光照相机。被摄对象的反射光经过镜头照射在反光镜上，然后光线向上反射到上方的五棱镜，而从后面的取景器透射出照相机。通过取景器构图，聚焦后拍摄图像。

点测光

在取景器中的点测光区域对被摄对象进行测光。点测光方式适用于在照明环境较差或图像的重要部位（人物的脸部）较小时进行拍摄。逆光物体或运动、舞台场景，也可以使用点测光方式。请参考数码ESP测光及中央重点平均测光方式的说明。

光圈

通过调整镜头方式，可以控制进入照相机的光线状态。光圈越大，景深越短，背景会越模糊。光圈越小，景深越长，背景会越来越清楚。光圈的测量单位为 $f/stops$ 。因此较大的光圈值会产生较小的光圈。较小的光圈值会产生较大的光圈。

景深

在进行图像精确聚焦操作时由最近的到最远聚焦范围之间的距离，称之为景深。

曝光

拍摄图像所需的光线。曝光可以通过开启快门的时间长短（快门速度）及通过镜头的光线（光圈）而决定。

色彩空间

使用3种以上的色彩组合来描述色彩的一种方式。进行颜色的编码/还原时，通常会使用 sRGB、Adobe RGB 模式。

色温

可以通过色温，来平衡不同光源所发出的白光相对白的程度，以量化光源的光色表现。根据物理原理，将白光转换为相对灯丝温度，以绝对温度 Kelvin (K) 为单位显示。色温越高，表示图像偏蓝，红色成分减少。色温越低，表示图像偏红，蓝色成分减少。在荧光灯或在日光与荧光灯照明混合的条件下，进行室内拍摄时，可能会遇到色彩偏色的困难。本照相机提供白平衡调整功能，可以针对图像中偶尔出现的偏色情况进行补偿。

摄像设备

本器件可以将通过镜头的光线转换成为光电信号。在本照相机中，聚光后，光电信号会转换成为RGB信号，然后成像。

数码 ESP (电子选取模式) 测光

分别通过图像的中心位置及其它区域，测算多个光线条件以得到正确的曝光值。

像素

像素是构成图像的最小单位（小方点）。清晰打印放大的图像需要上百万的像素。

像素数

构成图像所使用的小方点（像素）的数量。例如，如果图像的像素数与液晶显示屏所设定的像素数都为 640×480 ，则会全屏显示。如果液晶显示屏所设定的像素数为 1024×768 ，图像显示仅占屏幕的一部分。

压缩比率

为了缩小文件大小、简化数据内容，通常会采用压缩方式。压缩比率也就是数据压缩量。所选的压缩比率产生的实际效果，会因图像的内容而变化。照相机所选的压缩比率大小，仅供参考，并非精确的测量结果。

晕影（暗角）效果

当对被摄对象的视线受到阻挡时，整体对象不能进行正常摄影。带有晕映效果的图像，会在取景器观察图像时，产生与实际对象并非完全相像的现象，因此通过取景器锁定拍摄的图像，可能会与实际被摄对象产生差异。另外，镜头遮光罩使用不当也会产生晕影效果，使图像的角落部份出现阴影现象。

中央重点平均测光

是一种测光模式或技术，用于平衡图像中央及周围区域的照明状态，但偏重于图像的中央部分。当图像的中央及周围区域的亮度差异不大时，可以使用这种测光方法。请参照数码ESP测光及点测光模式的说明。

照相机规格

■ 产品类型

产品类型	: 可更换镜头的数码单反照相机
镜头	: Zuiko数码, Four Thirds规格镜头
镜头卡口	: Four Thirds规格卡口
相当于35 mm 胶片照相机的焦距长度	: 约为镜头焦距长度的两倍

■ 摄像设备

产品类型	: 4/3英寸实时MOS传感器
总像素数	: 约11,200,000像素
有效像素	: 约10,000,000像素
屏幕尺寸	: 17.3 mm (宽) × 13.0 mm (高)
宽高比	: 1.33 (4:3)

■ 取景器

产品类型	: 平视取景器
视野	: 约95% (记录图像的视野)
取景器放大率	: 约0.92倍 (-1 m ⁻¹ , 50 mm镜头, 无限远)
出瞳距离	: 距离防护玻璃罩14 mm (-1 m ⁻¹)
屈光度调节范围	: -3.0 - +1.0 m ⁻¹
光学路径分割	: 半透明反光镜
景深	: 可使用 \odot 按钮进行预览检测 (当注册[预览]时)
聚焦	
屏幕	: 固定
取景眼罩	: 可更换

■ 即时浏览

	: 使用即时MOS传感器进行拍摄
	: 视野约100%

■ 液晶显示屏

产品类型	: 2.5英寸TFT彩色液晶显示屏 (Hyper crystal LCD)
像素总数	: 约230,000像素

■ 快门

类型	: 电子控制焦平面快门
快门速度	: 1/4000 - 60秒, B门拍摄

■ 自动聚焦

产品类型	: TTL相位差检测系统
聚焦点	: 3点多重聚焦 (左、中、右)
AF工作范围	: EV 0 - EV 19
对焦框选项	: 自动, 可任意选择
AF补偿发光	: 内置闪光灯提供光源。

■ 曝光控制

- 测光方式 : TTL全开光圈测光系统
(1) 数码ESP测光
(2) 中央重点平均测光
(3) 点测光 (约为取景器画面的1%)
- 测光范围 : EV 1 - 20 (数码ESP测光, 中央重点平均测光, 点测光)
(正常温度下, 50 mm F2, ISO 100)
- 曝光模式 : (1) AUTO: 全自动
(2) P: 程序自动曝光 (可以进行程序模式微调)
(3) A: 光圈优先自动曝光
(4) S: 快门优先自动曝光
(5) M: 手动
- ISO感光度 : 100 - 1600
- 曝光补偿 : ± 5 EV (以1/3 EV为单位变化)

■ 白平衡

- 产品类型 : 感光元件
- 模式设定 : 自动, 预设白平衡 (7种设定), 用户自定义WB, 白平衡锁定

■ 记录模式

- 存储介质 : CF插卡 (与Type I & II兼容)
Microdrive (与FAT16/32兼容)
xD-Picture Card
- 记录模式 : 数码式记录, JPEG (根据照相机文件系统设计 (DCF)), RAW数据
- 应用格式 : Exif2.2, 数码打印预约格式 (DPOF), PRINT Image Matching III, PictBridge

■ 播放

- 播放模式 : 播放单张图像, 近距播放, 索引显示, 旋转图像, 幻灯片放映, 日历显示
- 信息显示 : 信息显示, 直方图显示

■ 驱动模式

- 驱动模式 : 单拍, 连拍, 自拍定时器, 遥控拍摄
- 连拍 : 3张图像 / 秒 (连续存储图像的最多数量: 7张, RAW格式)
- 自拍定时器 : 操作时间: 12秒, 2秒
- 光学遥控器 : 操作时间: 2秒, 0秒 (即时拍摄) (RM-1遥控器 (选购))

■ 闪光灯

- 同步闪光 : 能以1/180秒或更低的速度与照相机同步操作
- 闪光控制模式 : TTL-AUTO (TTL预先闪光模式)、AUTO、MANUAL
- 外接闪光灯附件 : 热靴

■ 外接接口

- USB接口 / IVIDEO OUT接口 (多功能接口)

■ 电源

- 电池 : 锂离子电池 (BLS-1) 1块

■ 尺寸 / 重量

- 尺寸 : 129.5 mm (宽) \times 91 mm (高) \times 53 mm (深)
(不包括凸出部分)
- 重量 : 约375 g (不包括电池)

■ 操作环境

- 温度 : 0 °C - 40 °C (工作) / -20 °C - 60 °C (存储)
- 湿度 : 30 - 90 % (工作) / 10-90 % (存储)

BLS-1 锂离子电池

型号	: PS-BLS1
类型	: 可充电锂离子电池
标称电压	: DC 7.2 V
标称容量	: 1150 mAh
充电及放电次数	: 约500次 (视使用情况而定)
环境温度	: 0 °C - 40 °C (充电) -10 °C - 60 °C (操作) -20 °C - 35 °C (存储)
尺寸	: 约35.5 mm (宽) × 55 mm (深) × 12.8 mm (高)
重量	: 约46 g

BCS-1 锂离子充电器

型号	: PS-BCS1
额定功率	: 美国、加拿大AC 120 V (60 Hz) 其他国家AC 100 V - 240 V (50/60 Hz)
额定输出	: DC 8.35 V, 400 mA
充电时间	: 约210分钟 (室温: 如果使用BLS-1)
环境温度	: 0 °C - 40 °C (工作) / -20 °C - 60 °C (存储)
尺寸	: 约62 mm (宽) × 83 mm (深) × 38 mm (高)
重量	: 约72 g (不包括AC电缆)

上述规格如有变更，恕制造商不另行通知。

10 可更换镜头

镜头

支持的镜头

请先选择拍摄所需的镜头。

使用专用的Four Thirds规格的镜头（Four Thirds镜头卡口）。当没有使用专用镜头时，将无法正常使用AF（自动聚焦）和测光模式。在某些情况下，其它功能也无法使用。

Four Thirds 规格

由Olympus公司开发的Four Thirds规格的镜头安装标准。这些全新的Four Thirds规格可更换镜头是在数码相机专用光学工程的基础上开发的镜头。

ZUIKO DIGITAL 可更换镜头

Four Thirds系统可更换镜头专为要求严格的专业使用设计。Four Thirds规格实现了快速镜头的小体积和轻量化。

❗ 注

- 在照相机上装卸防尘护盖和镜头时，请让照相机上的镜头卡口向下。这样可以防止灰尘和其它异物进入照相机内部。
- 在灰尘较多的场所，请勿摘下镜头卡口上的防尘护盖或安装镜头。
- 请勿直接对着太阳安装镜头。由于太阳光通过镜头聚焦所产生的放大效应会导致照相机发生故障，甚至引发起火。
- 请勿遗弃镜头卡口上的防尘护盖或镜头后部的保护盖。
- 未安装镜头时，请将镜头卡口上的防尘护盖装在照相机上，以免灰尘进入。

ZUIKO DIGITAL 可更换镜头

■ 各部位名称

- ① 遮光罩安装部位
- ② 滤光镜安装螺纹
- ③ 变焦环
- ④ 聚焦环
- ⑤ 安装指示标志
- ⑥ 电路触点
- ⑦ 前盖
- ⑧ 保护盖
- ⑨ 镜头遮光罩

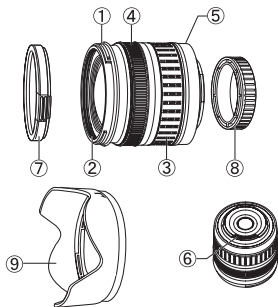

■ 安装遮光罩

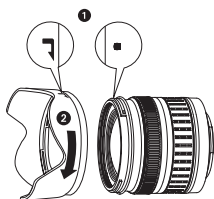

■ 存放镜头遮光罩

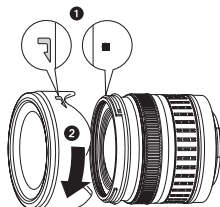

- 逆光拍摄时，请装上镜头遮光罩。
- 17.5-45 mm的镜头不附带镜头遮光罩。

■ 主要规格

项目	17.5-45 mm	14-42 mm	40-150 mm
镜头卡口	FOUR THIRDS规格		
焦距	17.5 - 45 mm	14 - 42 mm	40 - 150 mm
最大光圈	f3.5 - 5.6	f3.5 - 5.6	f4 - 5.6
视角	63° - 27°	75° - 29°	30° - 8.2°
镜头结构	7组7枚	8组10枚	9组12枚
	多层镀膜处理（部分为单层）		
光圈范围	f3.5 - 22	f3.5 - 22	f4 - 22
拍摄距离	0.28 m - ∞	0.25 m - ∞	0.9 m - ∞
对焦方式	AF/MF转换		
重量（不包括遮光罩和镜头盖）	210 g	190 g	220 g
外形尺寸 （最大直径 × 全长）	ø71 × 70 mm	ø65.5 × 61 mm	ø65.5 × 72 mm
镜头遮光罩安装方式	—	卡口式	
滤光镜安装螺纹直径	52 mm	58 mm	

可以在下列条件下使用选购的EX-25近摄接环。
使用EX-25时，聚焦调整为MF。

镜头、焦距		拍摄距离	倍率 ()：根据35 mm胶片照相机进行计算
17.5-45 mm	17.5 mm	在该焦距长度下无法对被摄对象进行聚焦，因而无法拍摄。	
	28 mm	15.1 cm - 15.9 cm	0.89 - 1.16× (1.78 - 2.32×)
	45 mm	18.4 cm - 22.4 cm	0.57 - 0.91× (1.14 - 1.82×)
14-42 mm	14 mm	在该焦距长度下无法对被摄对象进行聚焦，因而无法拍摄。	
	25 mm	13.3 cm	1.02× (2.04×)
	42 mm	16.2 cm - 17.3 cm	0.61 - 0.69× (1.22 - 1.38×)
40-150 mm	40 mm	19.0 cm - 20.4 cm	0.61 - 0.70× (1.22 - 1.40×)
	80 mm	28.0 cm - 40.6 cm	0.32 - 0.48× (0.64 - 0.96×)
	150 mm	48.0 cm - 118.8 cm	0.17 - 0.39× (0.34 - 0.78×)

10

可更换镜头

■ 保管注意事项

- 使用后清洁和存放镜头。用吹风机或刷子清除镜头表面的灰尘和污垢。使用市售的镜头清洁纸清除镜头表面的污垢。
- 不使用镜头时，切记盖上镜头护盖并妥善保存。
- 请勿使用有机溶剂清洁镜头。

❗ 拍摄注意事项

- 使用一个以上的滤光镜或厚滤光镜时，图像的边缘可能会被切除。

安全事项



注意

有电击危险切勿打开



小心：为避免电击危险，切勿拆卸盖子（或背面板）。机内没有可供用户自行修理的零部件。请将维修事宜交由有资格的OLYMPUS维修人员进行。



围在三角形中的感叹号提醒您，这是随本产品提供的文档中的重要操作和维护指示。



危险 若不留心此符号下给出的信息而使用本产品，可能导致严重伤害或死亡。



警告 若不留心此符号下给出的信息而使用本产品，可能导致伤害或死亡。



小心 若不留心此符号下给出的信息而使用本产品，可能导致轻微的人身伤害、设备损坏或丢失有价值资料。

警告！

为避免火灾或电击危险，切勿将本产品分解、暴露在水中或在湿度很高的环境中使用。

一般注意事项

阅读所有说明书 — 使用本产品前，请阅读所有使用说明书。请妥善保存所有说明书和文档以备将来查阅。

清洁 — 在清洁前，必须从墙上插座上断开本产品。请只使用湿布进行清洁。切勿使用任何类型的液体清洁剂、喷雾清洁剂或有机溶液进行清洁。

附件 — 为了您的安全并避免损坏本产品，请只使用Olympus推荐的附件。

水和潮气 — 有关具有全天候设计的产品的注意事项，请参阅防水特性章节。

位置 — 为防止本产品受到损伤，请将其牢固地安置在稳固的三脚架、台座或支架上。

电源 — 只将本产品连到产品标签上标明的电源上。

异物 — 为避免人身伤害，切勿把金属物体插入机内。

热量 — 不要在热源：如散热器、热风机、炉子或任何类型的发热设备、装置、包括功率放大器附近使用、存放本产品。

使用照相机



警告

- 请勿在易燃易爆气体附近使用照相机。
- 请勿近距离对人（婴儿、小孩等）使用闪光灯和LED。
 - 必须离被摄对象的脸部至少1 m。距离被摄对象的眼睛太近发射闪光可导致视觉片刻失明。
- 勿让小孩和婴儿接触照相机。
 - 使用和存放照相机时，始终勿让小孩和婴儿拿到，以防止发生下列可导致严重伤害的危险情况：
 - 被照相机手带缠绕，导致窒息。
 - 意外吞食电池、插卡或其他小部件。
 - 意外朝自己或朝其他小孩眼睛发射闪光。
 - 意外被照相机运动部件伤害。
- 请勿用照相机看太阳或强光。
- 请勿在多尘或潮湿的地方使用或存放照相机。
- 发射闪光时请勿用手遮住闪光灯。



小心

- 如果您注意到照相机周围有任何不寻常的气味、噪声或烟雾，请立即停止使用它。
 - 切勿赤手取出电池，这可引起火灾或烫伤您的手。
- 切勿用湿手拿起或操作本照相机。
- 请勿将照相机留在会有极高温度的地方。
 - 否则可导致部件受损，在某些情况下还可导致照相机着火。被盖住（如毯子）时，请勿使用充电器。否则可导致过热，引起火灾。
- 小心使用照相机，避免受到低温烫伤。
 - 当照相机包含金属部件时，过热可导致低温烫伤。小心以下情况：
 - 长时间使用时，照相机会变热。如果您在此状态持拿照相机，可能导致低温烫伤。
 - 在极冷温度环境的地方，照相机机身的温度可能低于环境温度。如果可能，在寒冷温度下使用照相机时戴上手套。
- 小心手带。
 - 当您携带照相机时，请小心手带。它很容易被杂物夹住而导致严重损坏。

使用电池注意事项

请遵循以下重要指南，防止电池漏液、过热、燃烧、爆炸，或导致电击或受伤。



危险

- 本照相机使用Olympus指定的锂离子电池。使用指定充电器对电池充电。请勿使用任何其他充电器。
- 切勿加热或焚烧电池。
- 在携带或存放电池时要防备电池接触任何金属物件，如珠宝、别针、拉链等。
- 切勿将电池存放在会受到阳光直接照射的地方，或会受到高温辐射的闷热车辆中、热源附近等。
- 为防止导致电池漏液或损坏其端子，请小心遵循使用电池的所有说明。切勿尝试分解电池或用任何方法修改它，如焊接等。
- 如果电池液进入您的眼睛，请立即用清澈冷水冲洗眼睛，并立即寻求医治。
- 始终将电池存放在小孩够不着的地方。如果小孩意外吞食了电池，请立即寻求医治。



警告

- 始终保持电池干燥。
- 为防止电池漏液、过热或导致火灾或爆炸，请仅使用推荐用于本产品的电池。
- 按操作说明书中所述，小心插入电池。

- 如果可充电电池未在指定时间内重新充电，请停止充电且勿使用它。
- 如果电池有裂痕或破损，请勿使用它。
- 如果操作中电池漏液、变色或变形，或有任何其他形式异常，请停止使用照相机。
- 如果电池液弄到您的衣服或皮肤上，请立即脱下衣服并用干净冷水冲洗沾到部位。如果电解液烧伤皮肤，请立即寻求医治。
- 切勿让电池受到强烈冲击或持续振动。



小心

- 在安装之前，始终仔细检查电池，看是否有漏液、变色、变形或任何其他异常。
- 长时间使用时，电池可能变热。为避免轻微烫伤，请勿在使用照相机后立即取出电池。
- 长时间存放照相机之前，从其取出电池。
- 本照相机使用由 Olympus 公司指定的锂离子电池。请勿使用任何其他充电器。使用前请仔细阅读电池的使用说明书，以确保安全正确使用。
- 如果电池的端子沾湿或沾上油渍时，会引起电池的接触不良。请用干布擦拭干净后再使用。
- 在第一次使用电池前或长时间不使用电池后再次使用前，请务必将其充电。
- 当在低温下用电池操作照相机时，请尽可能使照相机和电池保温。电池在低温下性能会减弱，当回到常温时便会恢复正常。
- 可拍摄的影像数量取决于拍摄条件、照相机的使用环境以及所使用的电池的状态。
- 在进行长途旅行时，尤其是出国旅行时，请购买备用电池。旅行途中可能很难购到推荐的电池。
- 为保护我们这个星球的资源，请循环使用电池。当您丢弃废旧电池时，请确保将其端子覆盖，并一贯遵守当地的法律和规章。

小心使用环境

- 为保护本产品中包含的高精技术部件，切勿将照相机留置于下列地方，无论是使用中或存放。
- 温度和 / 或湿度高或会起剧烈变化的地方。直射阳光下、沙滩上、锁住的汽车中，或靠近其他热源（火炉、散热器等）或增湿器。
- 在多沙或多尘的环境中。
- 接近易燃物品或爆炸物。
- 在水湿地方，如浴室或雨中。使用防风雨设计的产品时，也请阅读其说明书。
- 在易受强烈振动的地方。
- 切勿掉落照相机，或让其经受剧烈冲击或振动。
- 安装在三脚架上时，请使用三脚架头调整照相机位置。请勿扭动照相机。
- 放置时，请勿将照相机直接朝向太阳。否则可能会导致镜头或快门帘幕损坏、色彩不正、摄像设备重像，还可能会导致火灾。
- 请勿碰触照相机和可更换镜头上的电触点。取下镜头时请不要忘记安装镜头盖。
- 长时间存放照相机之前，请取出电池。选择凉爽干燥的地方存放，以防止照相机内部湿气凝结或起雾。存放后，打开照相机电源并按下快门释放按钮测试，确保其操作正常。
- 请始终遵循本照相机说明书中所述的操作环境限制。

液晶显示屏

- 请勿用力按液晶显示屏，否则图像可能变得模糊，导致显示模式故障或液晶显示屏损坏。
- 液晶显示屏的顶部 / 底部可能出现光带，但这不是故障。
- 在照相机中对角地观看被摄对象时，其边缘在液晶显示屏上可能出现锯齿状。这不是故障，在播放模式下将较不明显。
- 在低温的地方，液晶显示屏可能要花很长时间开启，或者其色彩可能暂时改变。在极其寒冷地方使用照相机时，最好偶尔将它放到温暖的地方。因低温而使效果变差的液晶显示屏将在正常温度下恢复。
- 液晶显示屏采用高精密技术制造。但在液晶显示屏上可能经常出现黑色斑点或明亮斑点。由于其特性或您观看液晶显示屏的角度，斑点在色彩和亮度上可能不均匀。这不是照相机的故障。

镜头

- 请勿浸入水中或溅湿镜头。
- 请勿跌落镜头或对镜头施以重力。
- 请勿握在镜头动件上。
- 请勿直接触摸镜头表面。
- 请勿直接触摸接触点。
- 请勿将镜头暴露在温度骤变的环境中。
- 请注意使用温度限制。

法律和其他注意事项

- Olympus 公司对于合法使用条件下，因不当应用本产品而预料会出现的责任损害或受益，或任何第三方的请求不作任何说明和保证。
- Olympus 公司对于合法使用条件下，因删除图像数据而引起的任何损害或受益不作任何说明和保证。

不承担保证责任的声明

- Olympus 公司未对此书面材料或软件所含或涉及的（明示或暗示的）内容作任何说明或保证。而且在任何情况下：对任何适销或适合特别目的的暗示保证，因使用或不使用此书面材料或软件或设备而造成的任何必然、偶然或间接损害（包括但不限于商业盈利之损失、营业中断及商业信息之损失）概不负责。某些国家不允许对必然或偶然损害的保证作为例外或进行限制，所以上述限制可能不适用于您。
- Olympus 公司保留本说明书的所有权力。

警告

未经授权翻拍或使用具备版权之材料可能违反相关版权法。Olympus 公司对任何侵犯版权所有权益之未经授权者的翻拍、使用及其他行为概不负责。

版权须知

版权所有。事先未经 Olympus 公司书面许可，不得以任何形式或手段（电子或机械形式，包括翻拍、录制或使用任何类型的信息存储和检索系统）复制或这些书面材料或软件的任何部分。Olympus 公司对这些书面材料或软件中所含信息的使用或因此而造成的损害概不负责。Olympus 公司有权改变这些书面材料或软件的特征及内容。恕不征求意见或事先通告。

FCC 通告

- 无线电和电视信号干扰
未经制造商的特别许可擅自修改或改造可能会使用户丧失操作本设备的权利。本设备经测试发现符合 FCC 规则的第 15 部分有关 B 类数字设备的限定。这些限定设计用于对在居住区安装设备而产生的有害干扰提供合理的防护。
本设备产生、使用和辐射无线电频率能量，如果未按指示进行安装和使用，可能会对无线电通讯产生有害干扰。
但是，并不担保在特定的安装下不会导致干扰。如果本设备确实对无线电或电视接收导致了有害干扰，可通过关闭设备然后再开启来确定，建议用户采用以下一种或多种方法纠正干扰：
 - 调节或重新定位接收天线。
 - 增加照相机与接收机之间的距离。
 - 将照相机连接到与接收机连接的不同电路插座上。
 - 向经销商或有经验的无线电 / 电视机技术人员请求帮助。仅可用 OLYMPUS 提供的 USB 电缆将照相机连接到支持 USB 接口的个人电脑（PC）。

未经授权擅自修改或改造本设备可能会使用户丧失操作本设备的权利。

对北美和南美用户

对美国用户

产品保证声明

型号 : E-410

商标名称 : OLYMPUS

商标名称 : **OLYMPUS IMAGING AMERICA INC.**

地址 : 3500 Corporate Parkway, P.O. Box 610, Center Valley,
PA 18034-0610, U.S.A.

电话号码 : 484-896-5000

经测试符合FCC规程

家用或办公室用

该装置符合FCC规程第15章。操作须服从以下两种情况:

(1) 该装置不会引起有害干扰。

(2) 该装置必须接纳收到的任何干扰, 包括会引发不合意操作的干扰。

对加拿大用户

此B级数字装置符合加拿大干扰引发装置的全部要求。

商标

- IBM为国际商业机器公司的注册商标。
- Microsoft和Windows为微软公司的注册商标。
- Macintosh为苹果公司的商标。
- xD-Picture Card™为商标。
- 其他所有各公司及产品的名称均为相应业主的注册商标和/或商标。
- 本说明书中所引用的照相机文件系统标准为日本电子及信息技术工业协会 (JEITA) 制定的“照相机文件系统设计规则 (DCF)”标准。

索引

Numerics

0 播放菜单 #3	102
0 点测光 - 阴影控制 #5	52
0 点测光 - 高光控制 #6	52
0 点测光 #4	52
0 功能 #10	73
0MUTED#19	58
0NATURAL#20	58
0 轻松 #1	76
0SLOW#35	37
0 设定菜单 #7	103
0 数码 ESP 测光 #9	52
0VIVID#21	58
0 用户自定义菜单 #2	102
0 中央重点平均测光 #8	52
0 自定义 #1	76
0 (白平衡) #12	55
0 (保护) #11	67
0 (拍摄菜单) #15	101
0 (曝光补偿) #17	53
0 (水下模式) #69	77
0 (遥控器 / 自拍定时器 / 连拍) #70	43
0 (语言选择) #14	76

A

Adobe RGB	60
AE BKT	36
AEL	53
AEL/AFL	72
AEL/AFL 记录	72
AEL 测光模式	73
AE (自动曝光)	114
AF 模式	48
暗键	59

B

BEEP sound #61	75
B 门拍摄	34, 45
白平衡 #12	54
白平衡补偿	56
背带	3
避免意外删除 #11	67
编程拍摄 #46	30
不闪光 #40	38

C

C-AF+MF	49
CARD SETUP	69
CF/xD	6, 100
CompactFlash	6, 99
Control panel	110
菜单	20
彩度补偿	65

测光	52
场景模式 #28	29
程序模式微调 #45	30
尺寸调整 #68	65
存储	76, 85

D

DPOF	78
打印模式	82
打印预约	78
待机时间	75
单触白平衡 #57	57
单拍 #37	43
单张保护	67
单张播放	61
单张复制	67
单张删除 #18	68
电池	3

E

儿童 #38	29
--------	----

F

风景 #43	29
复制所有文件	66

G

格式化	99
固件	77
光圈优先拍摄 #29	31
光圈值	30

H

HQ	50, 93
海滩和雪景 #42	29
黑白	58, 65
红眼校正	65
红眼减轻闪光 #22	37
画框表示	23
幻灯片放映 #65	64
灰阶	59

J

记录浏览	75
记录模式 #63	50, 51
纪念摄影 #44	29
JPEG 编辑	65
即时浏览	22
减少灰尘	7, 97
减少噪声	59
简易打印	81
简易拍摄模式	17
近距播放 #27	61
镜头	120

聚焦辅助功能	48	数码防抖模式 #13	29, 91
K		水中广角 #32	29
控制面板	18	水中近拍 #31	29
快捷按钮	19	索引显示 #23	61
快门速度	30	所有影像 WB 补偿	73
快门优先拍摄 #30	32	U	
L		Usable cards	99
锂离子充电器	3	USB MODE	76
锂离子电池	3	USB 模式	76
连拍 #55	43	V	
亮键	59	VIDEO 输出	76
M		W	
Microdrive	99	微距拍摄 #49	29
目镜盖	44	文件名	74
N		文件资料 #47	29
NTSC	76	X	
O		xD-Picture Card	99
OLYMPUS Master	84	夕阳 #53	29
P		显示屏调节 #62	75
PAL	76	像素数	51, 116
PictBridge	80	像素映射	98
曝光补偿 #56	53	肖像 #48	29
Q		旋转图像 #64	64
强制闪光 #26	38	Y	
清洁模式	98	压缩比率	51, 116
取景器	7, 109	烟火景色 #24	29
全部删除	69	夜景 #51	29
全景拍摄	29	夜景 + 人物 #52	29
R		影像模式	58
RAW 编辑	65	用户自定义白平衡 #67	55
RESET PROTECT	68	用户自定义打印	82
日历显示	61	预览	73
日期 / 时间设定 #59	8	预览功能	34
如何使用模式拨盘	17	预置白平衡	54, 55
S		运动 #34	29
S-AF+MF	49	Z	
SHQ	50, 93	ZUIKO DIGITAL 可更换镜头	120
SQ	50, 93	直方图	63, 93
sRGB	60	直接打印	80
Super FP 闪光 #33	42	烛光 #25	29
色彩空间	60	自动白平衡	54, 55
色温	55, 115	自动出现	40, 73
闪光校正 #66	40	自动聚焦	35, 90
闪光模式	37	自动闪光	37
设定存储卡	99	自然微距 #39	29
设定自定义重设	70	棕褐色	58
手动拍摄 #50	33		
手动闪光	38		

OLYMPUS®

<http://www.olympus.com/>

OLYMPUS IMAGING CORP.

Shinjuku Monolith, 3-1 Nishi-Shinjuku 2-chome, Shinjuku-ku, Tokyo, Japan

奥林巴斯(上海)映像销售有限公司

主页: <http://www.olympus.com.cn>

客户服务中心:

北京: 北京市朝阳区建国门外大街甲12号新华保险大厦 12层 1212 室

电话: 010-8518-0009 传真: 010-6569-3356 邮编: 100022

上海: 上海市徐汇区淮海中路1010号 嘉华中心 4506

电话: 021-5170-6300 传真: 021-5170-6306 邮编: 200031

广州: 广州市环市东路 403 号广州国际电子大厦 1605-1608 室

电话: 020-6122-7111 传真: 020-6122-7120 邮编: 510095

免费热线咨询电话: 800-810-7776

奥林巴斯香港中国有限公司

香港九龙尖沙咀海港城港威大厦 6 座 35 楼

电话: 00852-2730-1505 传真: 00852-2730-7976

OLYMPUS IMAGING AMERICA INC.

3500 Corporate Parkway, P.O. Box 610, Center Valley, PA 18034-0610, U.S.A. Tel. 484-896-5000

技术服务 (U.S.A.)

全年无间断线上自动帮助: <http://www.olympusamerica.com/E1>

OLYMPUS IMAGING EUROPA GMBH

Wendenstrasse 14-18, 20097 Hamburg, Germany

电话: +49 40-23 77 3-0 / 传真: +49 40-23 07 61

用户技术服务:

请访问本公司网页 <http://www.olympus-europa.com>